

HYDRAMG

Elettropompe multistadio orizzontali



Elettropompe ad asse orizzontale multicellulari autoadescenti, con versioni da 3 a 6 giranti in PPO. Questa serie di elettropompe permette l'aspirazione di acqua fino a 9 metri di profondità. La serie HYDRAMG sviluppa buone prevalenze prestandosi ottimamente per il sollevamento e la distribuzione di acqua negli impianti domestici, ville, cascate, piccoli poderi, giardini e per l'alimentazione di caldaie a pressione. Si consiglia sempre l'utilizzo con liquidi chimicamente e meccanicamente puliti, e comunque con temperature mai superiori a +60°C.

DATI DI ESERCIZIO

- Portate fino a 90 l/min (5,4 m³/h)
- Prevalenze fino a 68 metri
- Velocità di rotazione 2850 r.p.m.
- Servizio continuo S1
- Altezza massima di aspirazione: 9 metri

APPLICAZIONI

- Alimentazione acqua potabile
- Incremento pressurizzazione domestica
- Piccola/media irrigazione di giardini
- Svuotamento di serbatoi e piscine
- Movimentazione di acqua pulita in genere anche su macchinari industriali

CARATTERISTICHE POMPA

- Corpo pompa aspirante e supporto in ghisa G20
- Camicia in acciaio INOX
- Albero in acciaio INOX AISI 304
- Tenuta meccanica in SIC/Graphite
- Giranti in PPO

CARATTERISTICHE MOTORE

- Motore induzione 2 poli
- Isolamento classe B e Servizio continuo S1
- Protezione IPX4
- Termico incorporato
- Avvolgimento in rame
- Temperatura massima: ambiente 40° - liquido 60°

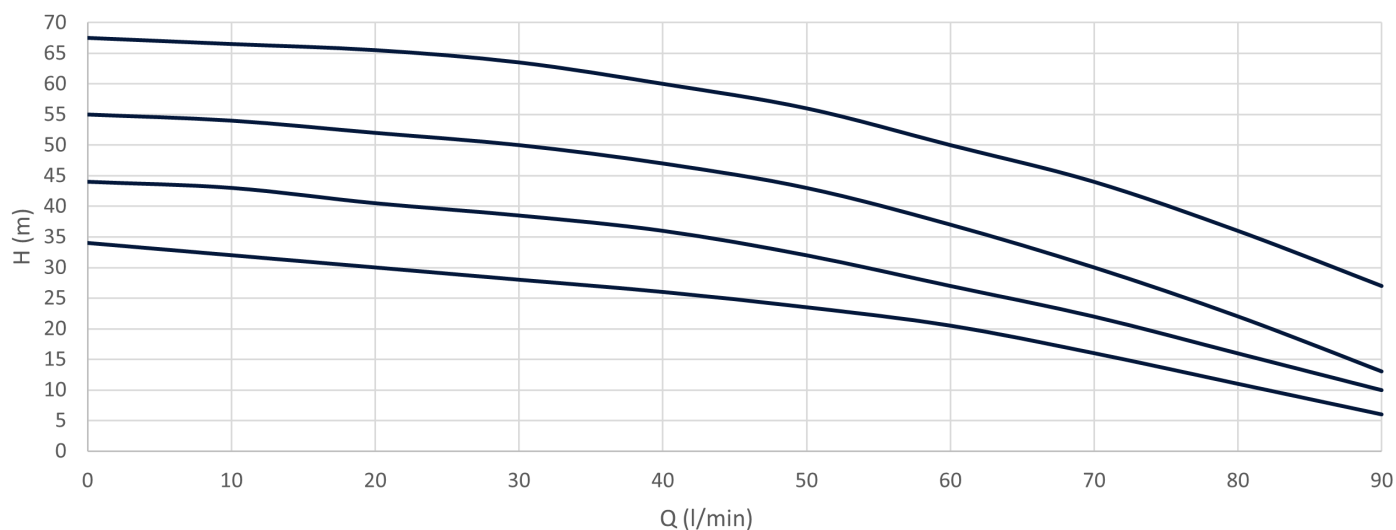

Modello	Potenza nominale			m ³ /h l/min	Portata										
	HP	kW	AMP		0	0.6	1.2	1.8	2.4	3.0	3.6	4.2	4.8	5.4	
1~230 50 Hz					0	10	20	30	40	50	60	70	80	90	
					Prevalenza totale										
H (m)					34	32	30	28	26	24	20	16	10	6	
HMG080-3	0,75	0,55	3,6		44	43	40,5	38,5	36	32	27	22	16	10	
HMG100-4	1,00	0,75	4,5		55	54	52	50	47	43	37	30	22	13	
HMG120-5	1,20	0,90	5,0		68	66	65	64	60	56	50	44	36	27	
HMG150-6	1,50	1,10	6,5												

ESPLOSO

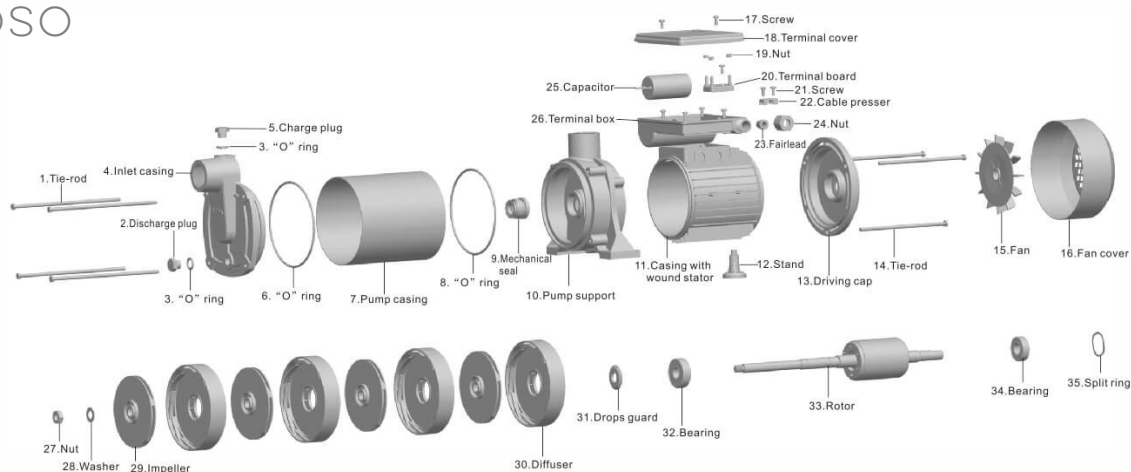

DIMENSIONI

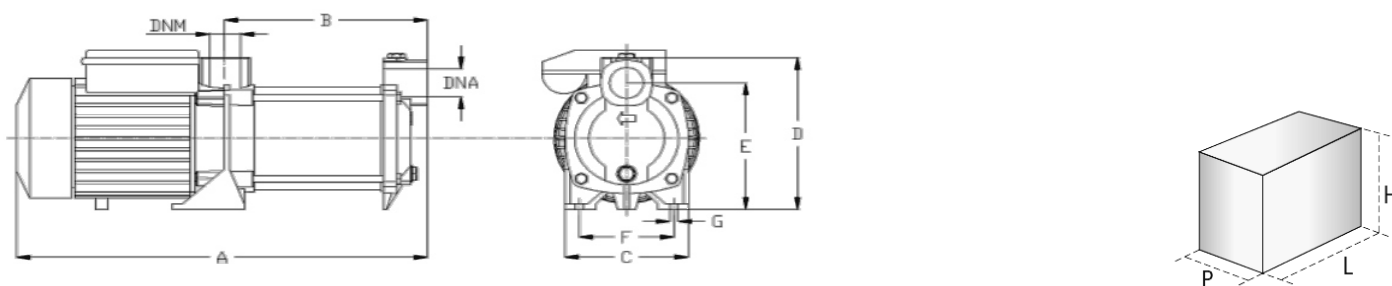

Modello	Dimensioni pompa in mm							Imballo in mm			Peso netto kg	Peso lordo kg
	A	B	C	D	G	DNA	DNM	L	P	H		
HMG080-3	400	190	150	165	10	1"	1"	420	202	195	10,1	11,1
HMG100-4	425	215	150	165	10	1"	1"	453	205	198	10,3	12,3
HMG120-5	450	240	150	165	10	1"	1"	474	205	200	11,6	13,6
HMG150-6	500	262	168	188	12	1"	1"	537	240	219	17,0	18,1