

1. CARATTERISTICHE GENERALI

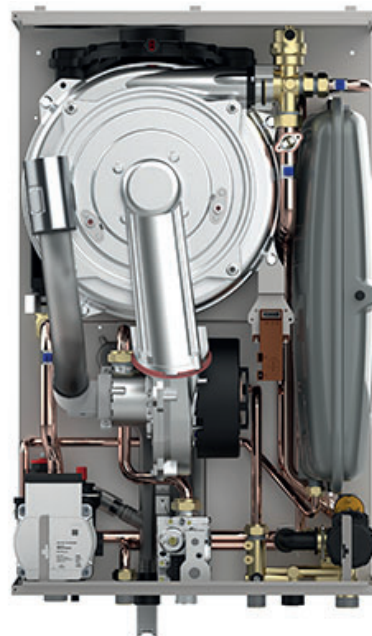

La serie Combi-Tech® R2K, è la gamma di caldaie istantanee murali Radiant di fascia alta equipaggiata con scambiatore a condensazione brevettato e prodotto in Radiant che offre elevati rendimenti di affidabilità grazie ad una serpentina realizzata da tubo unico di ampia sezione, \varnothing 28 mm, realizzata in acciaio INOX.

Questa ampia sezione ridurre sostanzialmente la possibilità di intasamenti e facilitare le manutenzioni ordinarie e straordinarie, dando modo al tecnico di disincrostare con rapidità ed efficacia lo scambiatore quando si verificano intasamenti. All'interno della serpentina primaria viene inserita una ulteriore serpentina in acciaio, a bagno maria, per la produzione istantanea dell'acs. Lo scambiatore risulta quindi bitermico e con alta inerzia sul circuito primario. Viene comunque mantenuto alimentato il circolatore e commutata la valvola deviatrice, questi accorgimenti permettono una temperatura dell'acqua dello scambiatore primario ridotta e stabile, riducendo i pendolamenti e migliorando il confort. L'ingresso dell'acqua sanitaria fredda è direttamente in camera di condensazione, questo permette di mantenere i fumi al di sotto del punto di rugiada ed ottenere alte produzioni di condensa quando viene prodotta acs.

La componentistica del bruciatore, totalmente progettata nei nostri laboratori e realizzata su misura per i nostri prodotti, garantisce un ottimo campo di modulazione, di ben 1/9. Questo permette di avere potenze minime molto basse, per soddisfare al meglio le più basse richieste di potenze dei nuovi impianti di riscaldamento a bassa temperatura e prelievi sanitari a bassissima portata nel periodo estivo. Si evitano così i frequenti cicli di accensione e spegnimento i cui soffrono molte caldaie economiche sul mercato, garantendo contemporaneamente maggior confort e risparmio energetico.

La caldaia è equipaggiata con un vaso d'espansione da 8 litri, un circolatore ad alta prevalenza da ben 7,5 mt/h2o ed il circuito idraulico è realizzato per la quasi totalità in rame acciaio ed ottone. La caldaia è fornibile già dall'azienda nelle versioni Metano, GPL, Aria Propanata, totalmente collaudata in ogni sua parte e tarata per facilitare il primo avviamento.

2. VERSIONI DA ESTERNO RAIN E BOX

R2K 24-28-34 RAIN

Funzione autoraffrescante

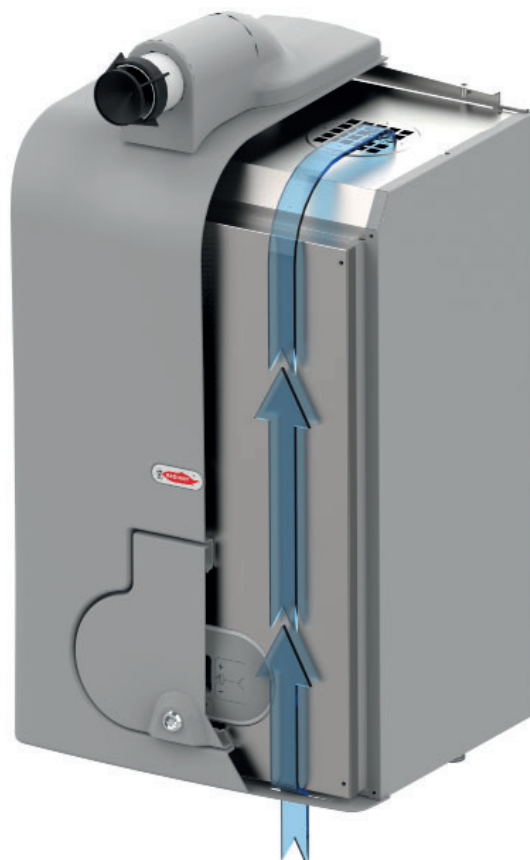

La versione RAIN è realizzata con un involucro di protezione in ABS con trattamento protettivo da raggi ultravioletti ed omologato per essere installato direttamente all'esterno.

La caldaia RAIN risulta protetta dagli agenti atmosferici e può essere installata in luogo non protetto.

Tra la superficie dell'involucro RAIN ed il mantello della caldaia, si trova una camera d'aria che protegge termicamente la scheda tutte le altre parti elettroniche dall'elevato calore estivo.

L'aspirazione del bruciatore viene coinvogliata proprio in questa camera d'aria, in modo che possa sempre mantenersi alla temperatura più bassa possibile.

R2K 24-28 BOX



Pannello box universale 12-03287



La versione BOX ha una profondità ridotta a soli 26,5 cm per poter essere installata all'interno di un box.

Per l'evacuazione fumi è possibile usare una fumisteria con diametro 80, 60, ed anche 50 mm.

Qualora sia fornita in sostituzione, è possibile ordinare un mantello universale in acciaio che può adattarsi a box preesistenti di altra marca per proteggere l'alloggiamento di questa caldaia.

Misure del pannello in mm LxHxP 620x1250x68

3. DIMENSIONI DI INGOMBRO E ATTACCHI

R2K 24 - R2K 28

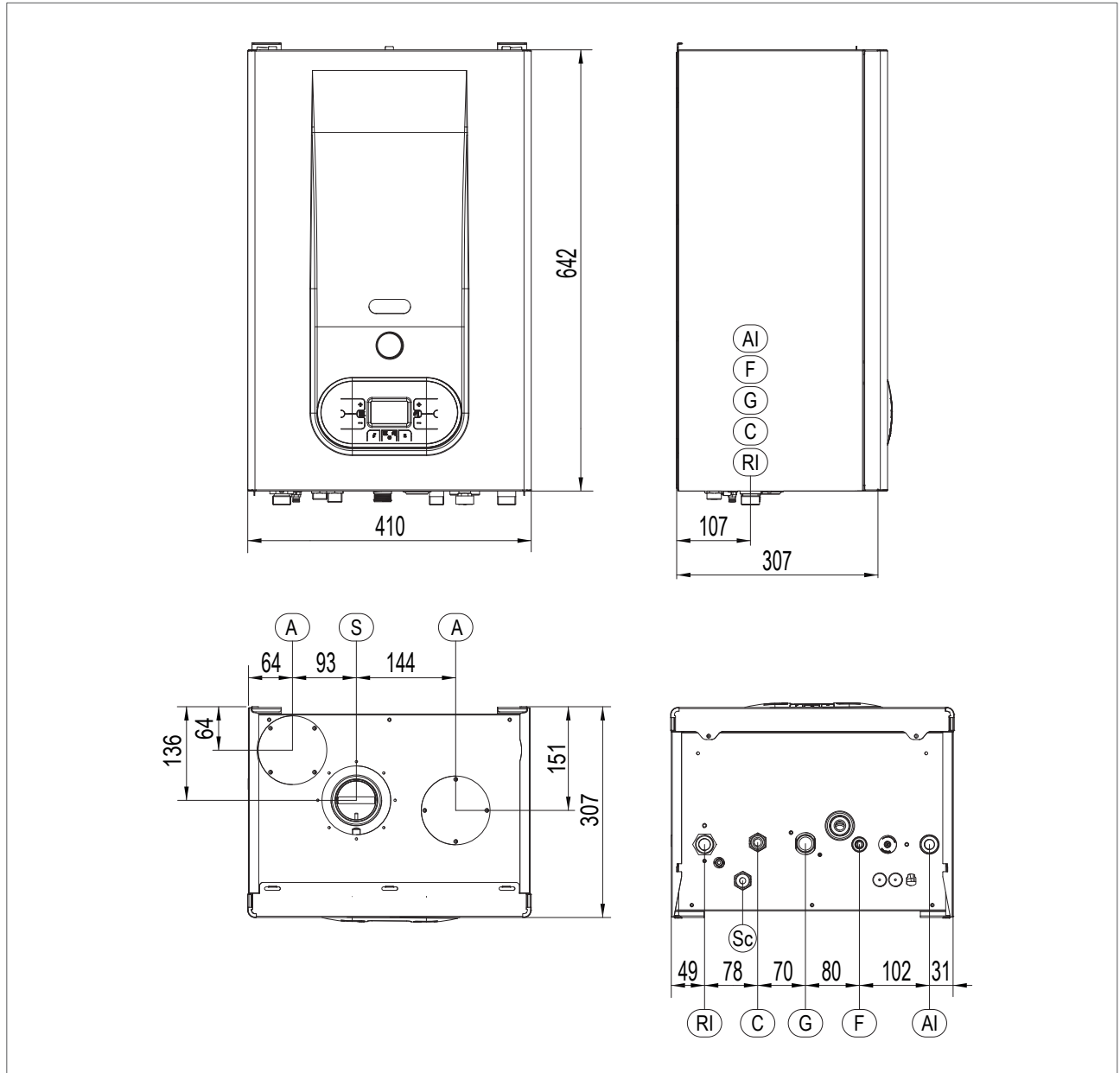

LEGENDA		FUMISTERIA		
AI	ANDATA IMPIANTO	Ø3/4"	Distanza tra linea superiore mantello e asse curva	
RI	RITORNO IMPIANTO	Ø3/4"	CONCENTRICO ORIZZONTALE Ø60/100	100
G	GAS	Ø3/4"	CONCENTRICO ORIZZONTALE Ø80/125	117
F	ENRATA ACQUA SANITARIA	Ø1/2"	SDOPPIATO ORIZZONTALE Ø80/80	129
C	USCITA ACQUA SANITARIA CALDA	Ø1/2"	SDOPPIATO ORIZZONTALE Ø60/60	192
Sc	SCARICO CONDENSA	Ø25		
A	ASPIRAZIONE ARIA	Ø80		
S	SCARICO FUMI	Ø80		

R2K 34

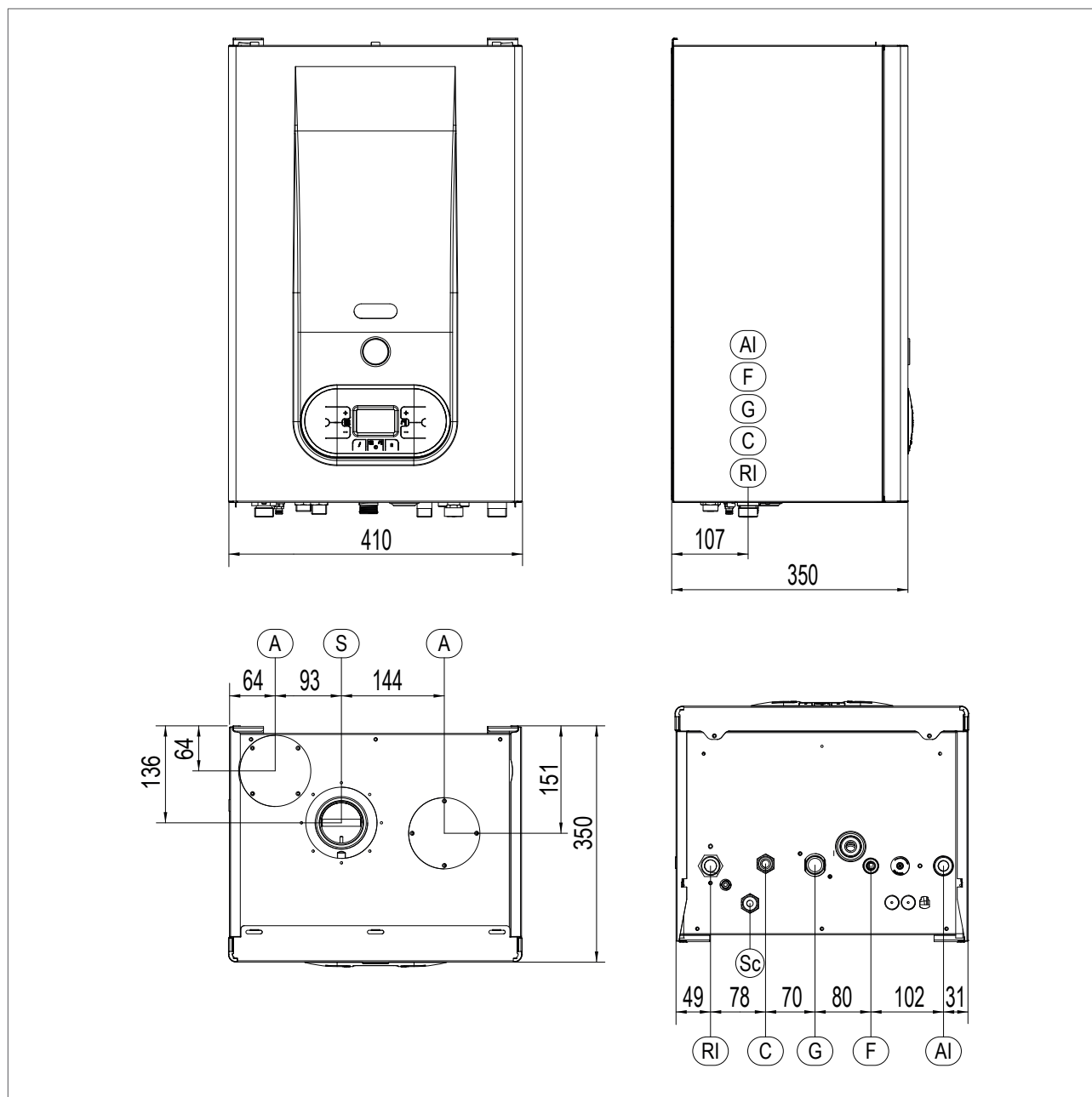

LEGENDA		FUMISTERIA	
AI	ANDATA IMPIANTO	Ø3/4"	Distanza tra linea superiore mantello e asse curva
RI	RITORNO IMPIANTO	Ø3/4"	CONCENTRICO ORIZZONTALE Ø60/100
G	GAS	Ø3/4"	CONCENTRICO ORIZZONTALE Ø80/125
F	ENRATA ACQUA SANITARIA	Ø1/2"	SDOPPIATO ORIZZONTALE Ø80/80
C	USCITA ACQUA SANITARIA CALDA	Ø1/2"	SDOPPIATO ORIZZONTALE Ø60/60
Sc	SCARICO CONDENSA	Ø25	
A	ASPIRAZIONE ARIA	Ø80	
S	SCARICO FUMI	Ø80	

R2K 24-28-34 RAIN

Scarico fumi frontale opzionale

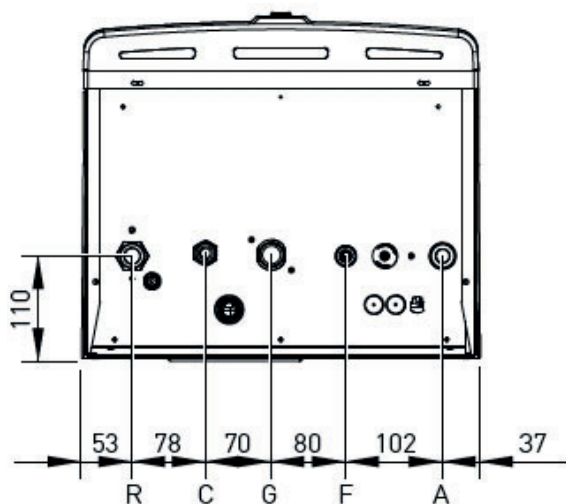
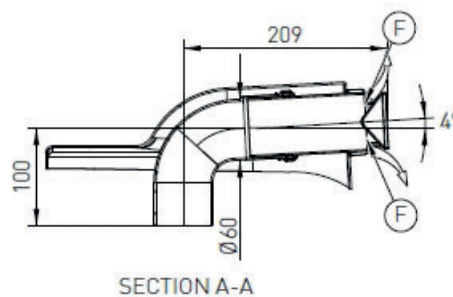
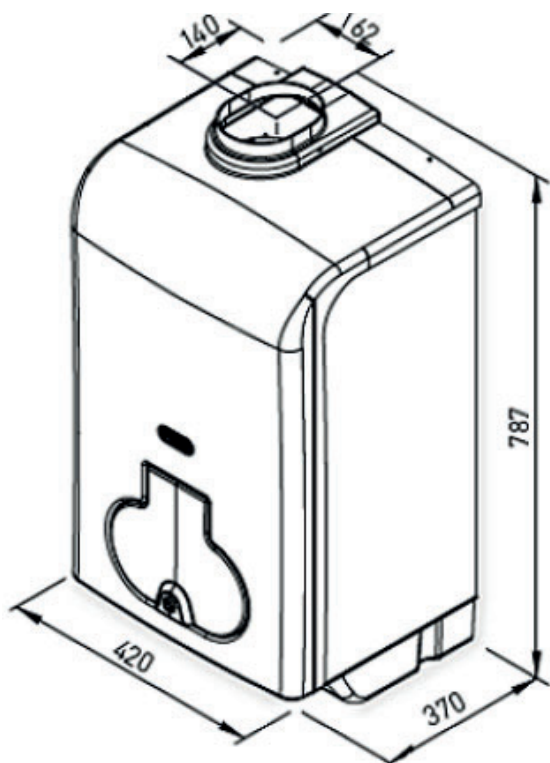

R-	RITORNO	Ø 3/4
C-	CALDA	Ø 1/2
G-	GAS	Ø 3/4
F-	FREDDA	Ø 1/2
A-	ANDATA	Ø 3/4

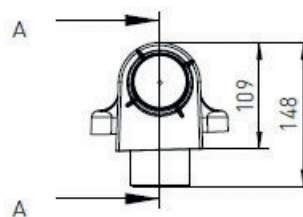

SCARICO FRONTALE ORIZZONTALE Ø 60 IN POLIPROPILENE PER INSTALLAZIONE ALL'ESTERNO SENZA CANNA FUMARIA.

Permette di scaricare i gas della combustione direttamente all'esterno per mezzo di un condotto in polipropilene, e di aspirare l'aria direttamente dal foro situato sopra la testata della camera stagna, protetto da una rete metallica.

R2K 24-28 BOX

Box contenitore

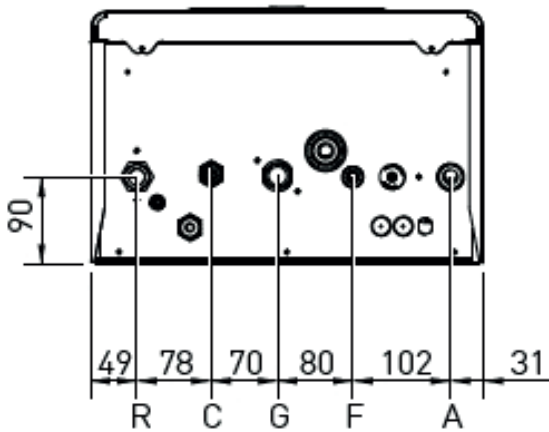
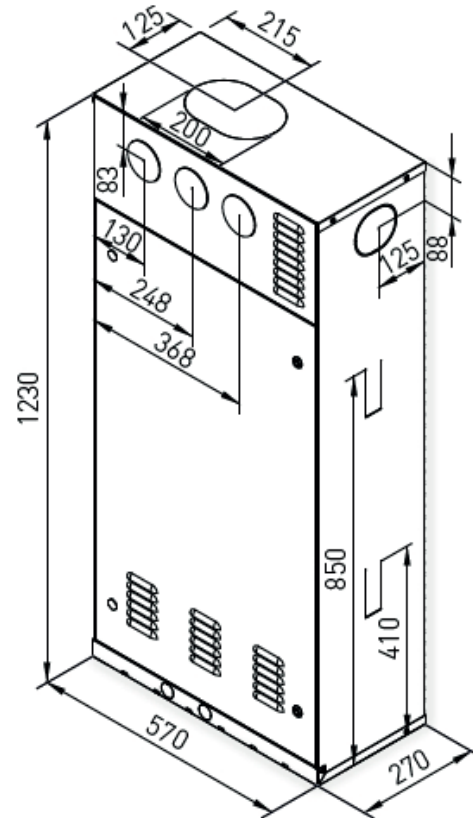
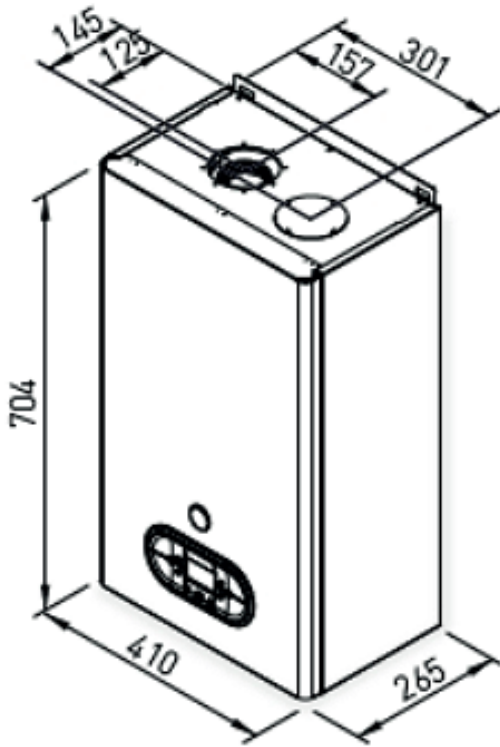

R-	RITORNO	Ø 3/4
C-	CALDA	Ø 1/2
G-	GAS	Ø 3/4
F-	FREDDA	Ø 1/2
A-	ANDATA	Ø 3/4

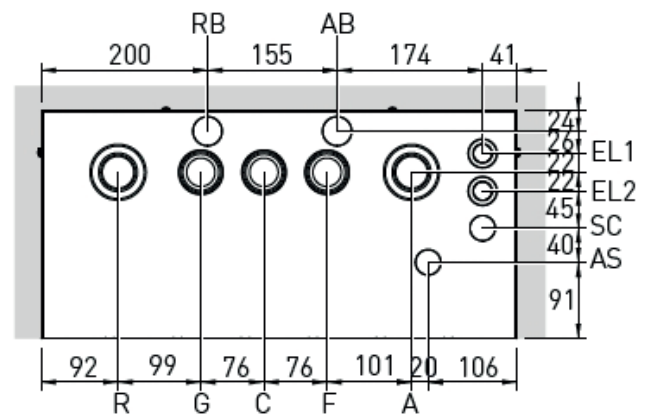

R-	RITORNO
C-	CALDA
G-	GAS
F-	FREDDA
A-	ANDATA
SC-	SCARICO CONDENSA
EL1-	PASSAGGIO ALIMENTAZIONE ELETTRICA
EL2-	PASSAGGIO CAVO COMANDO REMOTO

4. CURVE CARATTERISTICHE

CIRCOLATORE

GPA15-7.5 Pro Z178

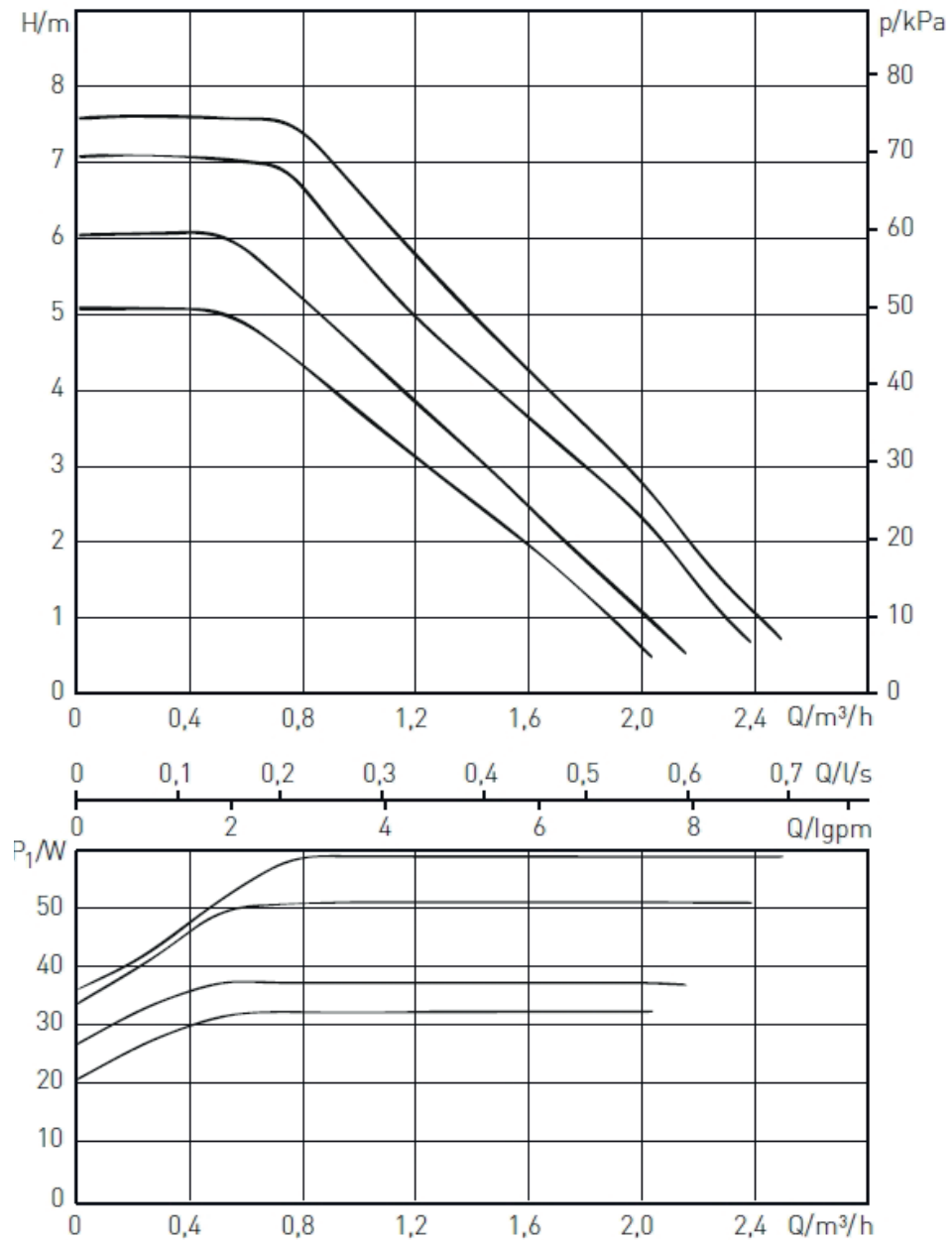

Perdite di carico R2K 24

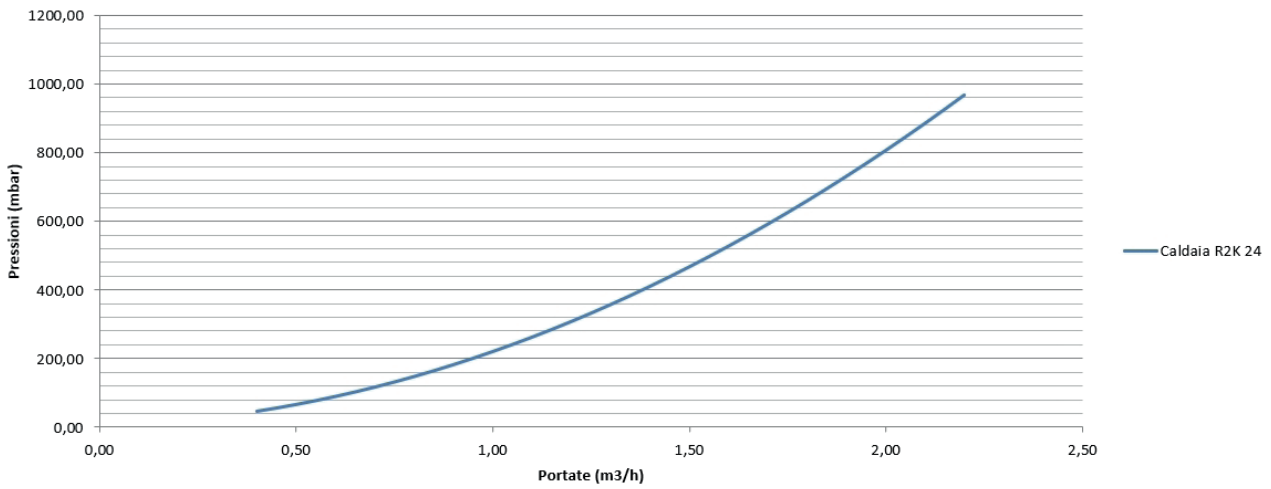

Perdite di carico R2K 28

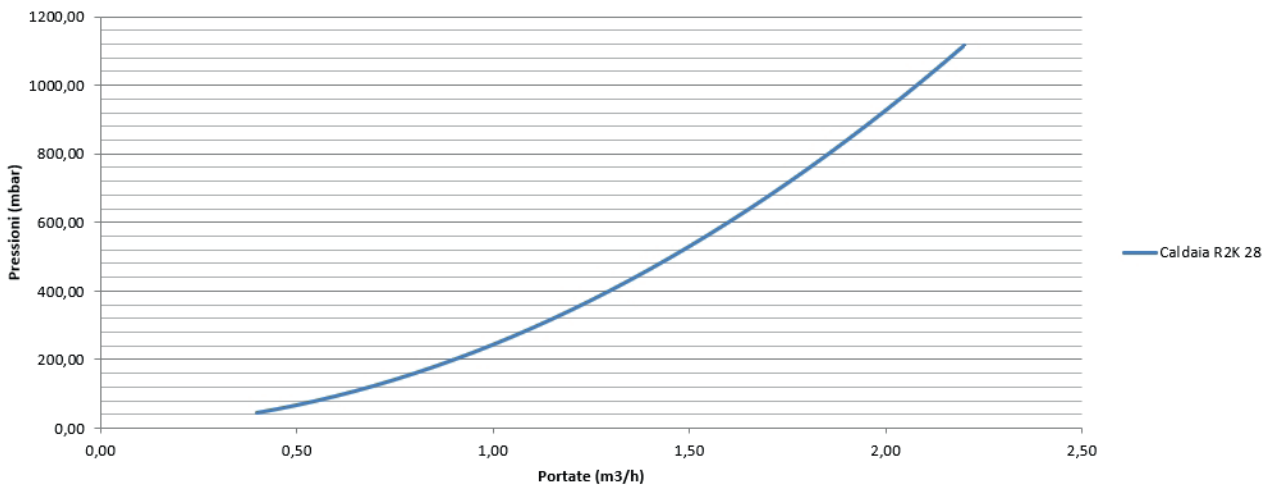

Perdite di carico R2K 34

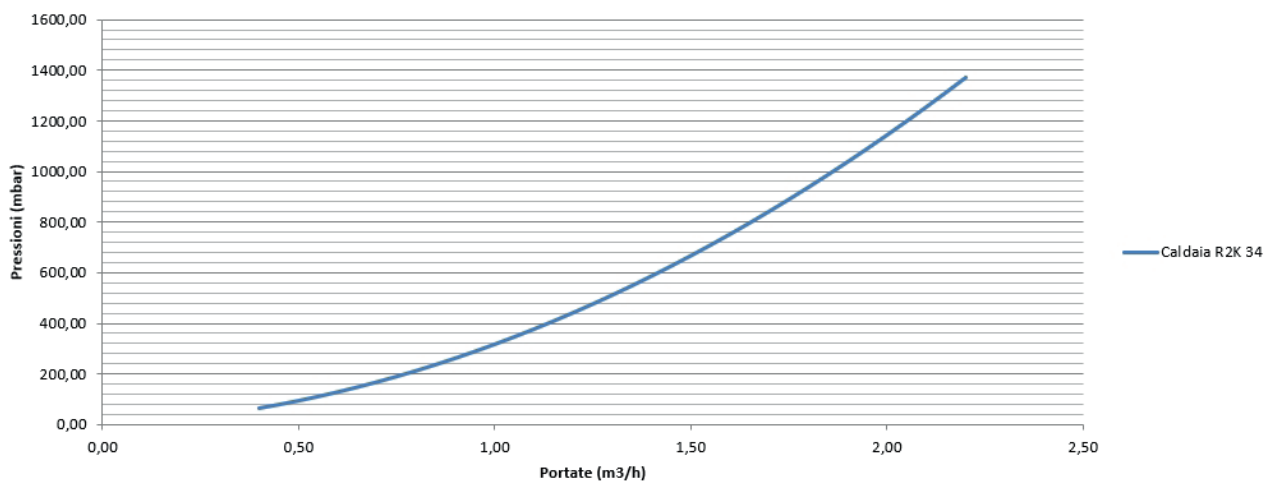

5. COMPLESSIVO TECNICO

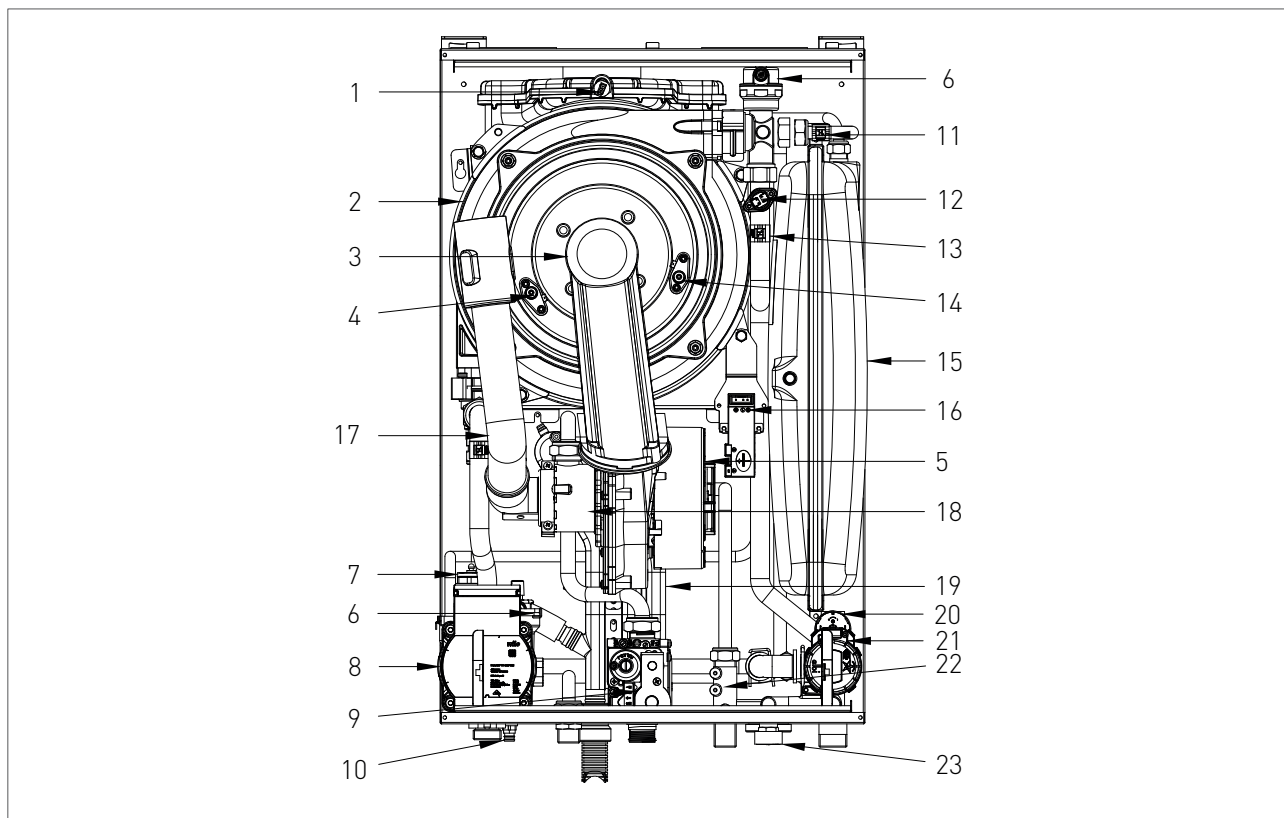

LEGENDA

- | | |
|------------------------------------|---------------------------------------|
| 1. TERMOFUSIBILE DI SICUREZZA FUMI | 12. TERMOSTATO DI SICUREZZA |
| 2. SCAMBIATORE DI CALORE INTEGRATO | 13. SONDA RISCALDAMENTO |
| 3. GRUPPO BRUCIATORE | 14. ELETTRODO DI ACCENSIONE |
| 4. ELETTRODO DI RIVELAZIONE | 15. VASO ESPANSIONE |
| 5. ELETTROVENTILATORE | 16. TRASFORMATORE DI ACCENSIONE |
| 6. VALVOLA SFOGO ARIA | 17. TUBO ASPIRAZIONE ARIA |
| 7. VALVOLA SICUREZZA 3 bar | 18. VENTURI PROPORZIONALE |
| 8. CIRCOLATORE MODULANTE | 19. SIFONE RACCOGLICONDENSA |
| 9. VALVOLA GAS | 20. PRESSOSTATO ACQUA |
| 10. RUBINETTO DI SCARICO IMPIANTO | 21. VALVOLA DEVIATRICE |
| 11. SONDA SANITARIO | 22. FLUSSOSTATO |
| | 23. RUBINETTO DI RIEMPIMENTO IMPIANTO |

6. SCHEMA IDRAULICO

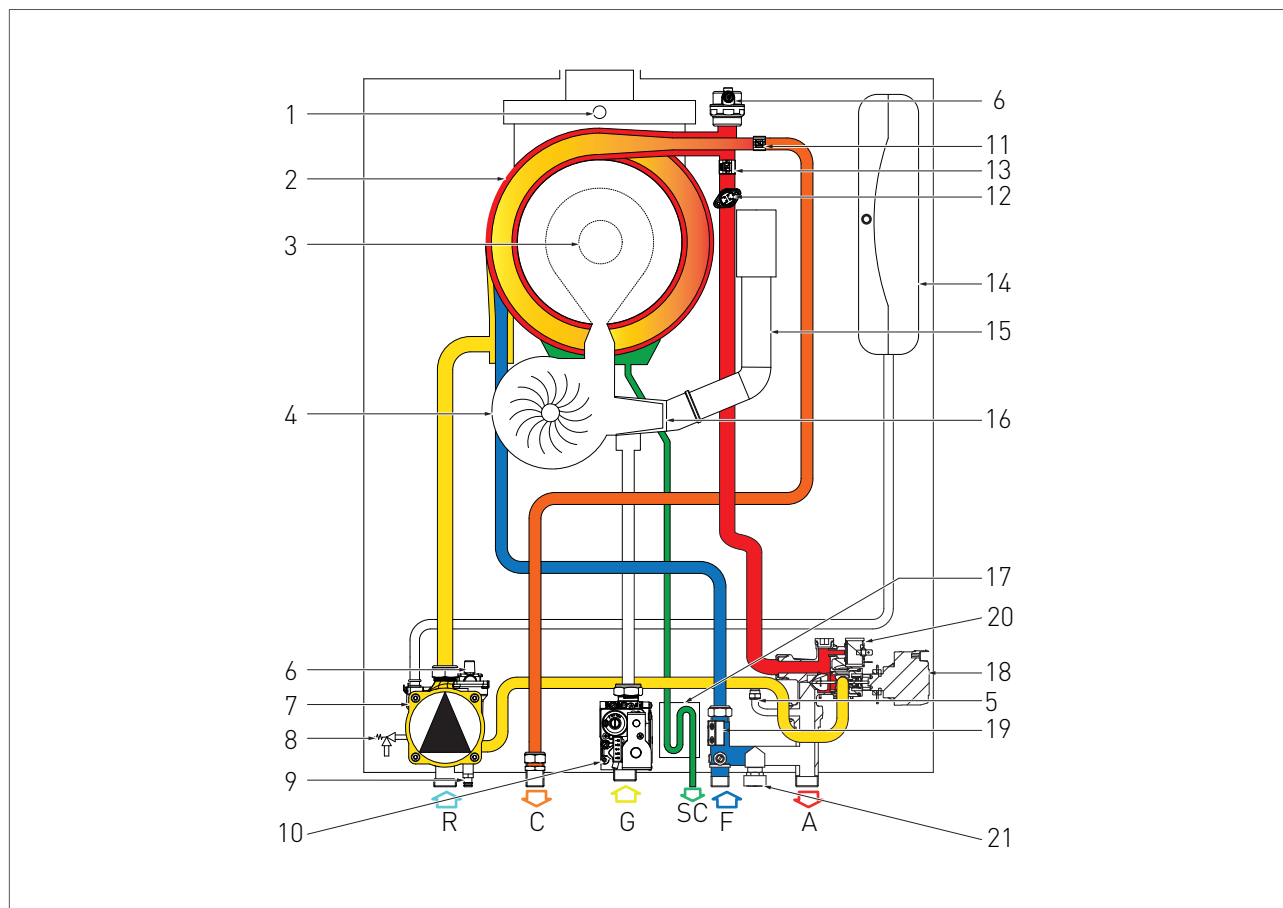

LEGENDA

- | | |
|------------------------------------|---------------------------------------|
| R. RITORNO RISCALDAMENTO | 9. RUBINETTO DI SCARICO IMPIANTO |
| C. USCITA ACQUA CALDA SANITARIA | 10. VALVOLA GAS |
| G. ENTRATA GAS | 11. SONDA SANITARIO |
| SC. SCARICO CONDENZA | 12. TERMOSTATO DI SICUREZZA |
| F. ENTRATA ACQUA FREDDA | 13. SONDA RISCALDAMENTO |
| A. ANDATA RISCALDAMENTO | 14. VASO ESPANSIONE |
| | 15. TUBO ASPIRAZIONE ARIA |
| 1. TERMOFUSIBILE DI SICUREZZA FUMI | 16. VENTURI PROPORZIONALE |
| 2. SCAMBIATORE DI CALORE INTEGRATO | 17. SIFONE RACCOGLICONDENZA |
| 3. GRUPPO BRUCIATORE | 18. VALVOLA DEVIATRICE |
| 4. ELETTOVENTILATORE | 19. FLUSSOSTATO |
| 5. BY-PASS | 20. PRESSOSTATO ACQUA |
| 6. VALVOLA SFOGO ARIA | 21. RUBINETTO DI RIEMPIMENTO IMPIANTO |
| 7. CIRCOLATORE | |
| 8. VALVOLA SICUREZZA 3 bar | |

7. SCHEMA ELETTRICO

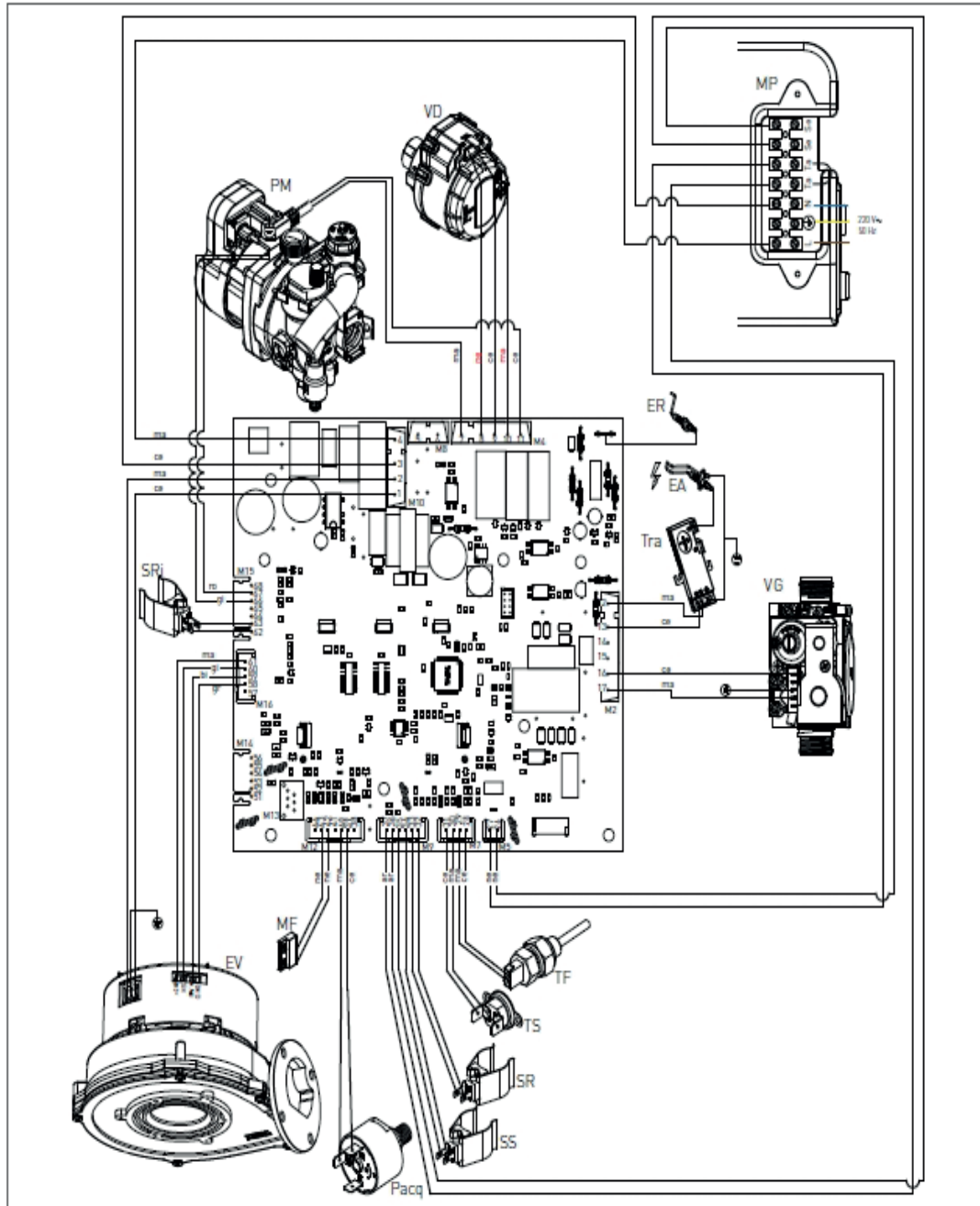

ER: ELETTRODO RIVELAZIONE
 EA: ELETTRODO ACCENSIONE
 PM: CIRCOLATORE MODULANTE
 VG: VALVOLA GAS
 TRA: TRASFORMATORE D'ACC.
 TF: TERMOFUSIBILE FUMI (102°C)
 VD: VALVOLA DEVIATRICE

TS: TERMOSTATO SICUREZZA
 PACQ: PRESSOSTATO ACQUA
 MF: MICROFLUSSOSTATO
 SR: SONDA RISCALDAMENTO
 SS: SONDA SANITARIO
 EV: ELETTROVENTILATORE
 SRI: SONDA RITORNO IMPIANTO

MP: MORSETTIERA PANNELLO
 SE: SONDA ESTERNA
 TA: TERMOSTATO AMBIENTE
 L: LINEA
 N: NEUTRO
 NE: NERO

CE: CELESTE
 MA: MARRONE
 AR: ARANCIO
 GI: GIALLO
 BI: BIANCO
 GR: GRIGIO

8. DATI TECNICI

Modello		R2K 24 R2K 24 RAIN R2K 24 BOX	R2K 28 R2K 28 RAIN R2K 28 BOX	R2K 34 R2K 34 RAIN
Certificazione CE	n°	0476CQ0134	0476CQ0134	0476CQ0134
Categoria gas		II2HM3P	II2HM3P	II2H3P
Tipo di scarico	tipo	B23- B23p-B33-B53-C13-C33-C43-C53-C63-C83-C93		
Rendimento energetico 92/42/CEE	n ^o stelle	4	4	4
Portata termica nominale max	kW	23.5	28.0	34.0
Portata termica nominale minima	kW	2.90	3.70	4.10
Potenza termica utile nominale - 80/60°C	kW	22.94	27.30	33.35
Potenza termica utile nominale minima - 80/60°C	kW	2.75	3.52	3.94
Potenza termica utile nominale - 50/30°C	kW	24.79	29.40	36.19
Potenza termica utile nominale minima - 50/30°C	kW	3.02	3.83	4.34
Potenza termica utile 30% Pm - 50/30°C	kW	4.26	5.12	6.21
Rendimento al 100% Pn - 80/60°C	%	97.60	97.50	98.08
Rendimento medio Pn - 80/60°C	%	97.20	96.80	98.02
Rendimento alla minima potenza - 80/60°C	%	94.70	95.00	96.06
Rendimento al 100% Pn - 50/30°C	%	105.50	105.00	106.43
Rendimento alla minima potenza - 50/30°C	%	104.20	103.60	105.91
Rendimento al 30% Pm - ritorno 30°C	%	107.70	107.70	108.60
Caratteristiche di combustione				
Rendimento di combustione Massima	%	97.80	97.70	97.60
Rendimento di combustione Minima	%	98.10	98.20	97.90
Perdite al camino con bruciatore ON alla Pn	%	2.20	2.30	2.40
Perdite al camino con bruciatore ON alla Min Pn	%	1.90	1.80	2.10
Perdite al camino con bruciatore OFF	%	0.015	0.010	0.010
Perdite al mantello con bruciatore ON alla Pn	%	0.20	0.20	-0.48
Perdite al mantello con bruciatore ON alla Min Pn	%	-	3.20	1.84
Perdite al mantello con bruciatore OFF	%	-	0.04	0.035
Temperatura fumi a portata termica nominale	°C	64.30	68.17	69.40
Temperatura fumi a portata termica nominale minima	°C	58.50	60.70	61.30
Massa fumi alla portata termica nominale	g/s	10.38	12.37	14.96
Massa fumi alla portata termica minima	g/s	1.26	1.78	1.88
CO ₂ alla portata termica nominale	%	9.3-9.1	9.3-9.1	9.45-9.25
CO ₂ alla portata termica minima	%	9-8.8	9-8.8	9.05-8.85
CO ₂ alla portata termica nominale - G30	%	11.4-11.2	11.5-11.3	11.4-11.2
CO ₂ alla portata termica minima - G30	%	10.9-10.7	10.75-10.65	10.75-10.55
CO ₂ alla portata termica nominale - G31	%	10.5-10.3	10.4-10.2	10.55-10.35
CO ₂ alla portata termica minima - G31	%	10.2-10	9.95-9.85	9.9-9.7
CO alla portata termica nominale	ppm	67	60	75
CO alla portata termica nominale minima	ppm	1	1	2
CO ponderato	ppm	5	5	7
Nox ponderato (0% O2)	ppm	20	21	31



Modello		R2K 24 R2K 24 RAIN R2K 24 BOX	R2K 28 R2K 28 RAIN R2K 28 BOX	R2K 34 R2K 34 RAIN
Nox ponderato (0% O2)	m ^g / kWh	32	36	49
Classe NOx	classe	VI	VI	VI
Circuito riscaldamento				
Temperatura regolabile riscaldamento	°C	30-80/25-45	30-80/25-45	30-80/25-45
Temperatura max. di esercizio riscaldamento	°C	80	80	80
Pressione max. di esercizio riscaldamento	bar	3	3	3
Pressione min. di esercizio riscaldamento	bar	0.3	0.3	0.3
Capacità vaso espansione impianto	litri	8	8	8
Pressione di precarica vaso espansione impianto	bar	1	1	1
Contenuto acqua caldaia	litri	4.34	4.73	5.99
Circuito sanitario				
Temperatura regolabile sanitario	°C	35-60	35-60	35-60
Pressione max circuito sanitario	bar	6	6	6
Pressione minima dinamica circuito sanitario	bar	0.5	0.5	0.5
Portata specifica in servizio continuo - Δt 30°C mod. R2K	litri / min	11.1	13.4	16
Portata specifica in servizio continuo - Δt 35°C mod. R2K	litri / min	9.86	11.5	13.7
Caratteristiche dimensionali				
Larghezza	mm	410	410	410
Profondità	mm	307	307	350
Altezza	mm	642	642	642
Peso lordo	kg	35	37	44
Attacchi draulici				
Mandata	∅	3/4"	3/4"	3/4"
Acqua fredda	∅	1/2"	1/2"	1/2"
Acqua calda	∅	1/2"	1/2"	1/2"
Gas	∅	3/4"	3/4"	3/4"
Ritorno	∅	3/4"	3/4"	3/4"
Raccordi fumari				
Pressione massima disponibile elettroventilatore	Pa	100	76	91
Pressione minima disponibile elettroventilatore	Pa	21	4	5.8
Max lunghezza di scarico ∅60/100 - Coassiale Oriz. / Vert.	m	10	6	2
Perdita per inserimento di una curva 45°/90°	m	0.6 / 1	0.6 / 1	0.6 / 1
Max lunghezza di scarico ∅80/125 - Coassiale Oriz. / Vert.	m	12	8	10
Perdita per inserimento di una curva 45°/90°	m	0.5 / 0.8	0.5 / 0.8	0.5 / 0.8
Max lunghezza di scarico ∅50/50 - Sdop. Orizz. e Vert.	m	10	12	3
Perdita per inserimento di una curva 45°/90°	m	0.8 / 1.5	0.8 / 1.5	0.8 / 1.5
Max lunghezza di scarico ∅60/60 - Sdop. Orizz. e Vert.	m	32	20	18
Perdita per inserimento di una curva 45°/90°	m	0.8 / 1.5	0.8 / 1.5	0.8 / 1.5
Max lunghezza di scarico ∅80/80 - Sdop. Orizz. e Vert.	m	60	60	60
Perdita per inserimento di una curva 45°/90°	m	0.8 / 1.5	0.8 / 1.5	0.8 / 1.5
Max lunghezza di scarico ∅50 - Condotta Orizz. e Vert.	m	8	10	3
Perdita per inserimento di una curva 45°/90°	m	0.8 / 1.5	0.8 / 1.5	0.8 / 1.5



Modello		R2K 24 R2K 24 RAIN R2K 24 BOX	R2K 28 R2K 28 RAIN R2K 28 BOX	R2K 34 R2K 34 RAIN
Max lunghezza di scarico Ø60 - Condotto Orizz. e Vert.	m	30	18	14
Perdita per inserimento di una curva 45°/90°	m	0.8 / 1.5	0.8 / 1.5	0.8 / 1.5
Max lunghezza di scarico Ø80 - Condotto Orizz. e Vert.	m	35	35	35
Perdita per inserimento di una curva 45°/90°	m	0.8 / 1.5	0.8 / 1.5	0.8 / 1.5
Caratteristiche elettriche				
Alimentazione elettrica	V/Hz	230/50	230/50	220-230/50
Assorbimento nominale	A	0.72	0.75	0.75
Potenza elettrica installata	W	78	78	78
Potenza assorbita ventilatore	W	34	34	34
Potenza assorbita circolatore 100%	W	40	40	40
Potenza assorbita circolatore 55%	W	25	25	25
Potenza elettrica a caldaia spenta	W	3.5	3.5	3.5
Grado di isolamento elettrico	IP	X5D	X5D	X5D
Alimentazione gas				
Pressione nominale di alimentazione - G20	mbar	20	20	20
Pressione massima di alimentazione - G20	mbar	25	25	25
Pressione minima di alimentazione - G20	mbar	17	17	17
Velocità elettroventilatore Max RISCALDAMENTO - G20	Hz	190	192	203
Velocità elettroventilatore Max SANITARIO - G20	Hz	190	192	203
Velocità elettroventilatore Min RISCALDAMENTO - G20	Hz	50	50	53
Velocità elettroventilatore Min SANITARIO - G20	Hz	50	50	53
Consumo combustibile - G20	m³/h	2,49	2.96	3.60
Pressione nominale di alimentazione - G30	mbar	30	30	28-30
Pressione massima di alimentazione - G30	mbar	35	35	35
Pressione minima di alimentazione - G30	mbar	20	20	20
Velocità elettroventilatore Max RISCALDAMENTO - G30	Hz	177	180	195
Velocità elettroventilatore Max SANITARIO - G30	Hz	177	180	195
Velocità elettroventilatore Min RISCALDAMENTO - G30	Hz	50	50	55
Velocità elettroventilatore Min SANITARIO - G30	Hz	50	50	55
Consumo combustibile - G30	kg/h	1,85	2.21	2.68
Pressione nominale di alimentazione - G31	mbar	37	37	37
Pressione massima di alimentazione - G31	mbar	45	45	45
Pressione minima di alimentazione - G31	mbar	25	25	25
Velocità elettroventilatore Max RISCALDAMENTO - G31	Hz	190	190	203
Velocità elettroventilatore Max SANITARIO - G31	Hz	190	190	203
Velocità elettroventilatore Min RISCALDAMENTO - G31	Hz	50	50	55
Velocità elettroventilatore Min SANITARIO - G31	Hz	50	50	55
Consumo combustibile - G31	kg/h	1,83	2.17	2.64



SCHEDA PRODOTTO - regolamenti ERP				
Parametri tecnici per le caldaie per il riscaldamento d'ambiente, le caldaie miste e le caldaie di cogenerazione per il riscaldamento d'ambiente				
Modello		R2K 24 R2K 24 RAIN R2K 24 BOX	R2K 28 R2K 28 RAIN R2K 28 BOX	R2K 34 R2K 34 RAIN
Caldaia a condensazione	[si/no]	sì	sì	sì
Caldaia a bassa temperatura (**)	[si/no]	no	no	no
Caldaia di tipo B11	[si/no]	no	no	no
Apparecchio di cogenerazione per il riscaldamento d'ambiente	[si/no]	no	no	no
In caso affermativo, munito di un riscaldatore supplementare	[si/no]	no	no	no
Apparecchio di riscaldamento misto	[si/no]	sì	sì	sì
Potenza termica nominale P _{nom}	kW	23	27	33
Per le caldaie per il riscaldamento d'ambiente e le caldaie miste: potenza termica utile				
Alla P _{nom} e a un regime ad alta temperatura (*) P ₄	kW	22,9	27,3	33,3
Al 30% della P _{nom} e a un regime a bassa temperatura (**) P ₁	kW	7,6	9,1	11,0
Consumo ausiliario di elettricità				
Consumo ausiliario di elettricità a pieno carico el _{max}	kW	0,038	0,038	0,038
Consumo ausiliario di elettricità a pieno parziale el _{min}	kW	0,016	0,016	0,016
Consumo ausiliario di elettricità in stand-by P _{sb}	kW	0,004	0,004	0,004
Efficienza energetica stagionale del riscaldamento d'ambiente η_s	%	94	94	94
Classe Energetica riscaldamento		A	A	A
Per le caldaie per il riscaldamento d'ambiente e le caldaie miste: efficienza utile				
Alla potenza termica nominale e a un regime ad alta temp. (*) $\eta_{4,4}$	%	87,5	87,2	88,3
Al 30% della potenza termica nominale e a un regime a bassa temperatura (**) $\eta_{1,1}$	%	97,0	97,0	97,8
Altri elementi				
Dispersione termica in stand-by P _{stby}	kW	0,059	0,059	0,059
Consumo energetico del bruciatore di accensione P _{ign}	kW	0,000	0,000	0,000
Consumo energetico annuo Q _{HE}	kWh/GJ	20513 / 73,85	24422 / 87,92	29444 / 106
Livello della potenza sonora, all'interno/all'esterno L _{WA}	dB	52	52	52
Per gli apparecchi di riscaldamento misti:				
Classe Energetica sanitario		A	A	A
Profilo di carico dichiarato		XL	XL	XL
Consumo quotidiano di energia elettrica Q _{elec}	kWh	0,146	0,154	0,160
Consumo annuo di energia elettrica AEC	kWh	53	56	59
Efficienza energetica di riscaldamento dell'acqua η_{wh}	%	86	87	87
Consumo quotidiano di combustibile Q _{fuel}	kWh	23,929	23,660	26,821
Consumo annuo di combustibile AFC	GJ	18	18	18
Recapiti	Tel. +39 0721 9079.1 - fax. +39 0721 9079299 - e-mail: info@radiant.it - http://www.radiant.it			
Nome e indirizzo del fornitore	RADIANT BRUCIATORI S.p.A. Via Pantanelli, 164/166 - 61025 - Montelabbate (PU)			
[*] Regime ad alta temperatura: temperatura di ritorno di 60°C all'entrata nell'apparecchio e 80°C di temperatura di fruizione all'uscita dell'apparecchio.				
[**] Bassa temperatura: temperatura di ritorno (all'entrata della caldaia) per le caldaie a condensazione 30°C, per gli apparecchi a bassa temperatura di 37°C e per gli altri apparecchi di 50°C.				

9. ACCESSORI

Modello	Codice	R2K 24 R2K 24 RAIN R2K 24 BOX	R2K 28 R2K 28 RAIN R2K 28 BOX	R2K 34 R2K 34 RAIN
APPLICAZIONE CLOUDWARM WIRELESS Installazione libera N.B. Nel caso non si disponesse di una rete wifi è possibile accedere tramite un modem gsm acquistabile a parte - Solo per riscaldamento	40-00638	✓	✓	✓
EASY REMOTE - Comando remoto caldaia svolge la duplice funzione di cronotermostato e di controllo remoto del generatore - Solo per riscaldamento	40-00017	✓	✓	✓
DIGITAL WEEK DAY - Cronotermostato settimanale svolge la funzione di cronotermostato settimanale e permette il controllo su 2 livelli di temperatura: giorno-notte.	86047LA	✓	✓	✓
WI-TIME - Cronotermostato settimanale digitale wifi compatibile con Alexa e Google Home grazie all'applicazione scaricabile gratuitamente, svolge la funzione di cronotermostato da smartphone per impianti di riscaldamento e raffrescamento su due livelli, comfort ed eco in accordo con il programma orario impostato.	40-00611	✓	✓	✓
KIT GESTIONE VALVOLE DI ZONA - consente la gestione di più zone in abbinamento con il controllo remoto.	65-00030	✓	✓	✓
SONDA ESTERNA - permette al generatore di funzionare con temperatura scorrevole	73518LA	✓	✓	✓
DOSATORE DI POLIFOSFATI	25-00804	✓	✓	✓
DEFANGATORE MAGNETICO	65-00913	✓	✓	✓
POMPA SCARICO CONDENZA	82156LA	✓	✓	✓
KIT antigelo universale	82259LP	✓	✓	✓
COVER COPRI RACCORDI (NO CALDAIE BOX)	65-00527	✓	✓	
COVER COPRI RACCORDI XL (NO CALDAIE BOX)	65-00380	✓	✓	
KIT PARTENZA CONDOTTO VERTICALE Ø 80 (NO CALDAIE RAIN)	27079LA	✓	✓	✓
KIT K - COASSIALE ORIZZONTALE Ø 60/100	82087LA	✓	✓	✓
KIT V - COASSIALE VERTICALE Ø 60/100	82091LA	✓	✓	✓
KIT AK 50 - COASSIALE ORIZZONTALE Ø 80/125	82109LP	✓	✓	✓
KIT CK 50 - COASSIALE VERTICALE Ø 80/125	82112LP	✓	✓	✓
KIT H - SDOPPIATO ORIZZONTALE Ø 80/80	82086LA	✓	✓	✓
KIT M - SDOPPIATO ORIZZONTALE Ø 60/60	50-00162	✓	✓	✓
KIT L - CONDOTTO VERTICALE Ø 80 (PER CALDAIE RAIN)	82246LP	✓	✓	✓
KIT RAIN - CONDOTTO ORIZZONTALE Ø 80 (PER CALDAIE RAIN)	82244LP	✓	✓	✓
SCARICO FRONTALE (PER CALDAIE RAIN)	50-00172	✓	✓	✓
KIT PARTENZA CONDOTTO VERTICALE Ø 80 (PER CALDAIE RAIN)	52614LP	✓	✓	✓
MODULO CONTENITORE (SOLO PER CALDAIE BOX)	51038LP	✓	✓	✓
KIT BOX 2 CONDOTTO ORIZZONTALE Ø 80 (SOLO PER CALDAIE BOX)	82099LP	✓	✓	✓
PANNELLO UNIVERSALE BOX (SOLO PER CALDAIE BOX)	12-03372	✓	✓	

10. DESCRIZIONE DI CAPITOLATO

R2K 24 - R2K 24 RAIN - R2K 24 BOX

Caldaia murale a gas premiscelata a condensazione di tipo istantaneo per riscaldamento e produzione di acqua calda sanitaria con scambiatore integrato per installazione da interno composto da generatore di calore ad acqua calda a condensazione e a basse emissioni inquinanti, di tipo B23, B23P, B33, C13, C33, C43, C53, C63, C83, C93, costituito da scambiatore integrato Combi-Tech® con serpentine monotubo in acciaio inox, bruciatore a microfiamma con funzionamento modulante e con basse emissioni.

Caratteristiche		
Modello		R2K 24 R2K 24 RAIN R2K 24 BOX
Apparecchio	categoria	I12H3B/P
Portata termica nominale massima	kW	23.50
Portata termica nominale minima	kW	2.90
Potenza termica utile - 80/60°C	kW	22.94
Potenza termica utile minima - 80/60°C	kW	2.75
Potenza termica utile - 50/30°C	kW	24.79
Potenza termica utile minima - 50/30°C	kW	3.02
Potenza utile al 30% Pm - ritorno 30°	kW	4.24
Rendimento al 100% Pn - 80/60°C	%	97.60
Rendimento medio Pn - 80/60°C	%	97.20
Rendimento alla minima potenza - 80/60°C	%	94.70
Rendimento al 100% Pn - 50/30°C	%	105.50
Rendimento alla minima potenza - 50/30°C	%	104.20
Rendimento al 30% Pm - ritorno 30°C	%	107.70
Portata specifica in servizio continuo - Dt 30°C	lt/min	11.50
Prex. massima di esercizio riscaldamento	bar	3
Grado di protezione elettrica	IP	X5D
Basse emissioni NOx	classe	VI

Conforme alla:

- direttiva Gas 2009/142/CE
- direttiva Bassa Tensione 2006/95/CE
- direttiva Compatibilità Elettromagnetica 2004/108/CE
- direttiva Rendimenti 92/42/CEE - 4 stelle
- direttiva 2009/125/CE (Erp)
- certificazione CE

Il generatore di calore è composto essenzialmente da:

- scambiatore integrato Combi-Tech® di produzione e brevetto Radiant con elevati rendimenti in riscaldamento e nella produzione di ACS con rapporto di modulazione 1/9, spire ad ampia sezione con monotubo riscaldamento - ACS in acciaio inox, bruciatore ad alta miscelazione completo di elettrodi di accensione, sonda di controllo a ionizzazione e valvola di non ritorno scarico fumi;
- valvola gas di tipo pneumatico a doppio otturatore;
- scheda elettronica d'accensione, elettrodi d'accensione e sonda di controllo a ionizzazione;
- camera stagna in lamiera di acciaio con elettroventilatore elettronico modulante a variazione elettronica di velocità ad alta prevalenza;
- circolatore elettronico ad alta efficienza ErP con controllo PWM con separatore d'aria incorporato;
- kit by-pass pompa di calore;

- dispositivo di riempimento e svuotamento impianto;
- manometro impianto di riscaldamento;
- circuito di smaltimento della condensa completo di sifone e tubo flessibile di scarico;
- vaso d'espansione impianto a membrana da 8 litri;
- valvola 3 vie elettrica senza organi scorrevoli;
- dispositivo di riempimento e svuotamento impianto;
- by-pass automatico;
- flussostato elettronico precedenza acqua sanitaria;
- manometro impianto di riscaldamento;
- cruscotto comandi dotato di scheda elettronica a microprocessore con modulazione di fiamma continua con controllo P.I.D.: ritardata partenza in fase riscaldamento, protezione antigelo, funzione post-circolazione circuito riscaldamento, funzione post-circolazione circuito sanitario, funzione antiblocco del circolatore per inattività, funzione antiblocco valvola deviatrice per inattività, sistema di autodiagnosi con visualizzazione digitale della temperatura, controllo PWM del circolatore elettronico con controllo Dt°, funzione spazzacamino, predisposizione per il collegamento del termostato ambiente, del cronotermostato, della sonda esterna e del controllo remoto, sistema di regolazione temperatura per impianti a pavimento e controllo via smartphone;
- kit raccordi per l'allacciamento idrico e rubinetto di intercettazione gas;
- VERSIONE RAIN - Involucro termoformato in ABS trattato con protezione dai raggi ultravioletti per l'installazione all'esterno in luogo non protetto;

Sistemi di controllo e sicurezza

- autodiagnosi della corretta funzionalità dei sistemi di controllo;
- controllo temperature mediante sonde NTC;
- post-circolazione pompa nella funzione riscaldamento;
- pressostato controllo mancanza acqua con blocco della caldaia in caso di bassa pressione;
- termostato di sicurezza contro le sovratemperature dello scambiatore acqua/fumi;
- sistema antibloccaggio pompa;
- valvola di sicurezza ispezionabile sul circuito termico convogliata su sifone e tarata a 3 bar;
- dispositivo antigelo totale;
- sonda di sicurezza contro le sovratemperature dei fumi;

R2K 28 - R2K 28 RAIN - R2K 28 BOX

Caldaia murale a gas premiscelata a condensazione di tipo istantaneo per riscaldamento e produzione di acqua calda sanitaria con scambiatore integrato per installazione da interno composto da generatore di calore ad acqua calda a condensazione e a basse emissioni inquinanti, di tipo B23P, B33, C13, C33, C43, C53, C63, C83, C93, costituito da scambiatore integrato Combi-Tech® con serpentine monotubo in acciaio inox, bruciatore a microfiamma con funzionamento modulante e con basse emissioni.

Caratteristiche		
Modello		R2K 28 R2K 28 RAIN R2K 28 BOX
Apparecchio	categoria	I12H3B/P
Portata termica nominale massima	kW	28.0



Portata termica nominale minima	kW	3.70
Potenza termica utile - 80/60°C	kW	27.30
Potenza termica utile minima - 80/60°C	kW	3.52
Potenza termica utile - 50/30°C	kW	29.40
Potenza termica utile minima - 50/30°C	kW	3.83
Potenza utile al 30% Pm - ritorno 30°	kW	5.14
Rendimento al 100% Pn - 80/60°C	%	97.50
Rendimento medio Pn - 80/60°C	%	96.80
Rendimento alla minima potenza - 80/60°C	%	95.00
Rendimento al 100% Pn - 50/30°C	%	105.00
Rendimento alla minima potenza - 50/30°C	%	103.60
Rendimento al 30% Pm - ritorno 30°C	%	107.70
Portata specifica in servizio continuo - Dt 30°C	lt/min	13.70
Prex. massima di esercizio riscaldamento	bar	3
Grado di protezione elettrica	IP	X5D
Basse emissioni NOx	classe	VI

Conforme alla:

- direttiva Gas 2009/142/CE
- direttiva Bassa Tensione 2006/95/CE
- direttiva Compatibilità Elettromagnetica 2004/108/CE
- direttiva Rendimenti 92/42/CEE - 4 stelle
- direttiva 2009/125/CE (Erp)
- certificazione CE

Il generatore di calore è composto essenzialmente da:

- scambiatore integrato Combi-Tech® di produzione e brevetto Radiant con elevati rendimenti in riscaldamento e nella produzione di ACS con rapporto di modulazione 1/7, spire ad ampia sezione con monotubo riscaldamento - ACS in acciaio inox, bruciatore ad alta miscelazione completo di elettrodi di accensione, sonda di controllo a ionizzazione e valvola di non ritorno scarico fumi;
- valvola gas di tipo pneumatico a doppio otturatore;
- scheda elettronica d'accensione, elettrodi d'accensione e sonda di controllo a ionizzazione;
- camera stagna in lamiera di acciaio con elettroventilatore elettronico modulante a variazione elettronica di velocità ad alta prevalenza;
- circolatore elettronico ad alta efficienza ErP con controllo PWM con separatore d'aria incorporato;
- kit by-pass pompa di calore;
- dispositivo di riempimento e svuotamento impianto;
- manometro impianto di riscaldamento;
- circuito di smaltimento della condensa completo di sifone e tubo flessibile di scarico;
- vaso d'espansione impianto a membrana da 8 litri;
- valvola 3 vie elettrica senza organi scorrevoli;
- dispositivo di riempimento e svuotamento impianto;
- by-pass automatico;
- flussostato elettronico precedenza acqua sanitaria;
- manometro impianto di riscaldamento;
- cruscotto comandi dotato di scheda elettronica a microprocessore con modulazione di fiamma continua con controllo P.I.D.: ritardata partenza in fase riscaldamento, protezione antigelo, funzione post-circolazione circuito riscaldamento, funzione post-circolazione circuito sanitario, funzione antiblocco del circolatore per inattività, funzione antiblocco valvola deviatrice per inattività, sistema di autodiagnosi con visualizzazione digitale della temperatura, controllo PWM del circolatore elettronico con controllo Dt°, funzione spazzacamino, predisposizione per il collegamento del termostato ambiente, del cronotermostato, della sonda esterna e del controllo remoto, sistema di regolazione temperatura per impianti a pavimento e controllo via

smartphone;

- kit raccordi per l'allacciamento idrico e rubinetto di intercettazione gas;
- VERSIONE RAIN - Involucro termoformato in ABS trattato con protezione dai raggi ultravioletti per l'installazione all'esterno in luogo non protetto;

Sistemi di controllo e sicurezza

- autodiagnosi della corretta funzionalità dei sistemi di controllo;
- controllo temperature mediante sonde NTC;
- post-circolazione pompa nella funzione riscaldamento;
- pressostato controllo mancanza acqua con blocco della caldaia in caso di bassa pressione;
- termostato di sicurezza contro le sovratemperature dello scambiatore acqua/fumi;
- sistema antibloccaggio pompa;
- valvola di sicurezza ispezionabile sul circuito termico convogliata su sifone e tarata a 3 bar;
- dispositivo antigelo totale;
- sonda di sicurezza contro le sovratemperature dei fumi;

R2K 34 - R2K 34 RAIN

Caldaia murale a gas premiscelata a condensazione di tipo istantaneo per riscaldamento e produzione di acqua calda sanitaria con scambiatore integrato per installazione da interno composto da generatore di calore ad acqua calda a condensazione e a basse emissioni inquinanti, di tipo B23P, B33, C13, C33, C43, C53, C63, C83, C93, costituito da scambiatore integrato Combi-Tech® con serpentine monotubo in acciaio inox, bruciatore a microfiamma con funzionamento modulante e con basse emissioni.

Caratteristiche		
Modello		R2K 34 R2K 34 RAIN
Apparecchio	categoria	I12H3B/P
Portata termica nominale massima	kW	34.0
Portata termica nominale minima	kW	4.10
Potenza termica utile - 80/60°C	kW	33.35
Potenza termica utile minima - 80/60°C	kW	3.94
Potenza termica utile - 50/30°C	kW	36.19
Potenza termica utile minima - 50/30°C	kW	4.34
Potenza utile al 30% Pm - ritorno 30°	kW	6.21
Rendimento al 100% Pn - 80/60°C	%	98.08
Rendimento medio Pn - 80/60°C	%	98.00
Rendimento alla minima potenza - 80/60°C	%	96.06
Rendimento al 100% Pn - 50/30°C	%	106.43
Rendimento alla minima potenza - 50/30°C	%	105.91
Rendimento al 30% Pm - ritorno 30°C	%	108.60
Portata specifica in servizio continuo - Dt 30°C	lt/min	16
Prex. massima di esercizio riscaldamento	bar	3
Grado di protezione elettrica	IP	X5D
Basse emissioni NOx	classe	VI

Conforme alla:

- direttiva Gas 2009/142/CE
- direttiva Bassa Tensione 2006/95/CE
- direttiva Compatibilità Elettromagnetica 2004/108/CE
- direttiva Rendimenti 92/42/CEE - 4 stelle
- direttiva 2009/125/CE (Erp)
- certificazione CE



Il generatore di calore è composto essenzialmente da:

- scambiatore integrato Combi-Tech® di produzione e brevetto Radiant con elevati rendimenti in riscaldamento e nella produzione di ACS con rapporto di modulazione 1/8, spire ad ampia sezione con monotubo riscaldamento – ACS in acciaio inox, bruciatore ad alta miscelazione completo di elettrodi di accensione, sonda di controllo a ionizzazione e valvola di non ritorno scarico fumi;
- valvola gas di tipo pneumatico a doppio otturatore;
- scheda elettronica d'accensione, elettrodi d'accensione e sonda di controllo a ionizzazione;
- camera stagna in lamiera di acciaio con elettroventilatore elettronico modulante a variazione elettronica di velocità ad alta prevalenza;
- circolatore elettronico ad alta efficienza ErP con controllo PWM con separatore d'aria incorporato;
- dispositivo di riempimento e svuotamento impianto;
- manometro impianto di riscaldamento;
- circuito di smaltimento della condensa completo di sifone e tubo flessibile di scarico;
- vaso d'espansione impianto a membrana da 8 litri;
- valvola 3 vie elettrica senza organi scorrevoli;
- dispositivo di riempimento e svuotamento impianto;
- by-pass automatico;
- flussostato elettronico precedenza acqua sanitaria;
- manometro impianto di riscaldamento;
- cruscotto comandi dotato di scheda elettronica a microprocessore con modulazione di fiamma continua con controllo P.I.D.: ritardata partenza in fase riscaldamento, protezione antigelo, funzione post-circolazione circuito riscaldamento, funzione post-circolazione circuito sanitario, funzione antiblocco del circolatore per inattività, funzione antiblocco valvola deviatrice per inattività, sistema di autodiagnosi con visualizzazione digitale della temperatura, controllo PWM del circolatore elettronico con controllo Dt°, funzione spazzacamino, predisposizione per il collegamento del termostato ambiente, del cronotermostato, della sonda esterna e del controllo remoto, sistema di regolazione temperatura per impianti a pavimento e controllo via smartphone;
- kit raccordi per l'allacciamento idrico e rubinetto di intercettazione gas;
- VERSIONE RAIN - Involucro termoformato in ABS trattato con protezione dai raggi ultravioletti per l'installazione all'esterno in luogo non protetto;

Sistemi di controllo e sicurezza

- autodiagnosi della corretta funzionalità dei sistemi di controllo;
- controllo temperature mediante sonde NTC;
- post-circolazione pompa nella funzione riscaldamento;
- pressostato controllo mancanza acqua con blocco della caldaia in caso di bassa pressione;
- termostato di sicurezza contro le sovratemperature dello scambiatore acqua/fumi;
- sistema antibloccaggio pompa;
- valvola di sicurezza ispezionabile sul circuito termico convogliata su sifone e tarata a 3 bar;
- dispositivo antigelo totale;
- sonda di sicurezza contro le sovratemperature dei fumi;





COMBI-TECH R2K



Nome Documento					Serie
R2K-RAD-ITA-SCH.PROD-2307.1					Caldaia a condensazione per riscaldamento e sanitario istantanea
Rev	Data	Compilato	Stato Lavorazione	Approvato	Note
01	07-2023	Marco Fadda		V	Revisione per aggiunta circolatore Shinoo e perdite di carico, aggiornamento dati tecnici, accessori, descrizione di capitolato, descrizione iniziale.
02	01-2024	Marco Fadda		V	Inserito pannello universale Box

RADIANT BRUCIATORI s.p.a.

Via Pantanelli, 164/166 - 61025 Loc. Montelabbate (PU)

Tel. +39 0721 9079.1 • fax. +39 0721 9079299

e-mail: info@radiant • Internet: <http://www.radiant.it>

La casa costruttrice non assume nessuna responsabilità per eventuali errori o inesattezze contenuti nel presente documento. Nella costante azione di miglioramento dei prodotti, la casa costruttrice si riserva il diritto di apportare, ai suoi prodotti, in qualunque momento e senza preavviso, eventuali modifiche ritenute opportune per qualsiasi esigenza di carattere tecnico o commerciale. Il presente documento è un supporto informativo e non considerabile come contratto nei confronti di terzi.