

HYUNDAI
POWER PRODUCTS

ASPIRASOLIDI-LIQUIDI 38L
COD. 45038 MOD. JN506-1-1400W

MANUALE D'USO E MANUTENZIONE - ISTRUZIONI ORIGINALI

Leggere attentamente il manuale di istruzioni prima di utilizzare il prodotto. Conservare per consultazioni future.

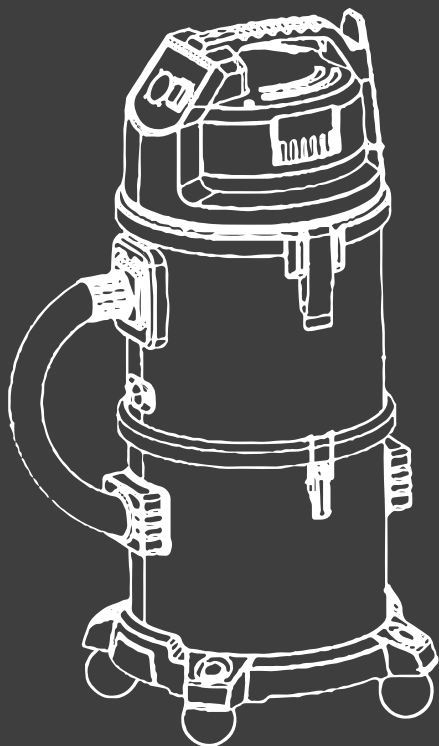

Avvertenza: le immagini contenute in questo libretto hanno valore indicativo.
L'azienda si riserva di apportare modifiche al prodotto senza preavviso

HYUNDAI
POWER PRODUCTS



Gentile Cliente,

grazie per aver acquistato questo aspirapolvere Hyundai!

La missione di Hyundai Power Products è fornire prodotti e soluzioni di alta qualità per le esigenze quotidiane delle persone, che sono sempre al centro del nostro lavoro, prima, durante e dopo l'acquisto.

Speriamo questo prodotto soddisfi pienamente le Tue aspettative e ti accompagni per lungo tempo rendendo la tua vita più semplice e piacevole.

Questo breve manuale contiene tutte le indicazioni necessarie per utilizzare al meglio il tuo nuovo aspiratore e a mantenerlo efficiente.

Ti preghiamo di leggere attentamente quanto segue per rendere la Tua esperienza d'uso pienamente soddisfacente, facile e sicura.

Vinco Srl

Licenziatario esclusivo Hyundai Power Products Italia

La vostra sicurezza vale qualche minuto del vostro tempo!

Il dispositivo è destinato all'uso domestico e personale.

Importante!

Leggete le istruzioni di sicurezza e le istruzioni d'uso attentamente prima di iniziare ad utilizzare l'aspirapolvere. Questo è l'unico modo per essere certi di utilizzare in modo sicuro ed affidabile il dispositivo. In caso di passaggio di proprietà o di utilizzatore, non dimenticare di allegare le istruzioni d'utilizzo. Avrete bisogno di queste istruzioni anche per ordinare pezzi di ricambio ed accessori. Conservare questo libretto in un luogo sicuro.

**LEGGERE ATTENTAMENTE TUTTE LE ISTRUZIONI PRIMA
D'UTILIZZARE L'ASPIRAPOLVERE**

ATTENZIONE – Per ridurre il rischio d'incendi, scosse elettriche o lesioni:

1. Non lasciare l'aspirapolvere collegato all'impianto elettrico durante l'inutilizzo. Scollegare la spina dalla presa quando non si utilizza e prima della manutenzione.
2. Per ridurre il rischio di scosse elettriche, non utilizzare all'aperto e su superfici bagnate.
3. Utilizzare solamente come descritto in questo manuale.
4. Non usare in presenza di cavo o spina danneggiati. Se l'aspirapolvere non funziona come dovrebbe, potrebbe essere stato danneggiato: caduto,

lasciato alle intemperie, immerso in acqua. Contattare il Rivenditore urgentemente o l'Assistenza.

5. Non tirare il cavo di alimentazione per trasportare l'aspirapolvere, tenerlo lontano da bordi taglienti ed evitare che s'impigli sotto le porte. Non calpestarlo. Non far passare l'aspirapolvere sopra il cavo.

6. Mantenere lontano da superfici calde.

7. Non scollegare dalla presa di corrente tirando il cavo. Per scollegare l'alimentazione elettrica afferrare la spina e non il cavo.

8. Non toccare la spina o l'aspirapolvere con le mani bagnate.

9. Non inserire nelle prese d'aria e nelle aperture alcun oggetto che possa causare ostruzioni, il che rappresenterebbe grave pericolo di surriscaldamento con rischi di incendio derivanti. Non usare se una delle aperture è occlusa. Mantenere le aperture prive di polvere, capelli e tutto ciò che possa ridurre il flusso d'aria.

10. Mantenere i capelli, indumenti larghi, le dita e tutte le parti del corpo lontano dalle aperture e dalle parti in movimento.

11. Spegner tutti i pulsanti prima di scollegare la spina dalla presa di corrente.

12. Non aspirare residui incandescenti, cenere, trucioli, combustibili infiammabili come la benzina e non utilizzare in zone dove possano essere presenti.

13. Non aspirare nulla che stia bruciando o emettendo fumi da combustione, come sigarette, fiammiferi o cenere.

14. L'aspirapolvere non può essere utilizzato per aspirare calcinacci, polvere di gesso o polvere di cemento.

15. Spegner l'aspirapolvere prima di montare il tubo sul corpo motore.

16. Non utilizzare senza gli appositi filtri, coi filtri in posizione non corretta, usurati o bagnati.

17. Nel caso in cui il cavo d'alimentazione si presenti danneggiato, contattare per la sostituzione il distributore o personale qualificato quale un elettricista esperto.

18. Questo dispositivo utilizza una tensione elettrica che, se usata impropriamente, può causare pericolo.

19. Non permettere ai bambini di giocare con alcun componente dell'aspirapolvere, né con la pellicola di plastica dell'imballaggio: può causare soffocamento.

20. Non esporre mai l'aspirapolvere agli agenti atmosferici (pioggia, etc.).

21. Scollegare sempre l'aspirapolvere dalla rete elettrica prima delle operazioni di manutenzione (es. pulizia, rimozione del filtro, etc.).

22. Nonostante il filtraggio, è possibile che una piccola quantità di sporcizia residuale venga soffiata dallo scarico dell'aria dell'aspirapolvere. Questo residuo può essere respirato dai bambini e può provocare reazioni allergiche. Per questo motivo non utilizzare, se possibile, in presenza di bambini nelle vicinanze.

23. Non sedersi o appoggiare oggetti sull'aspirapolvere.

24. Questo aspirapolvere è adatto esclusivamente a corrente alternata a 230V, 50 Hz.

25. Spegnerne immediatamente l'aspirapolvere se le prese d'aria, la spazzola per pavimento o il tubo telescopico si ostruiscono. Prima di riaccendere rimuovere la causa dell'ostruzione.

26. Inserire la spina nella presa solamente con mani completamente asciutte.

In presenza di danni al dispositivo o per esigenze di riparazione contattare il Rivenditore. Guasti derivanti da un uso improprio, mancata osservanza delle istruzioni riportate nel manuale operativo, o danni causati da riparazioni improprie effettuate da terzi, non sono

coperti da garanzia. Le componenti soggette ad usura non sono soggette a garanzia.

Importante!

Si consiglia di conservare la confezione e lo scontrino d'acquisto almeno fino alla scadenza della garanzia. Se l'apparecchio dovesse essere riparato, la confezione originale farà in modo che l'aspirapolvere sia adeguatamente protetto.

Importanti indicazioni sull'utilizzo

ATTENZIONE: questo prodotto è progettato per un utilizzo domestico, hobbistico e per pulizie non professionali. Può aspirare polveri, acqua, detriti, residui vegetali e simili nelle modalità previste da questo libretto di uso e manutenzione. Utilizzi diversi potrebbero determinare danneggiamenti e decadimento della garanzia legale.

Conoscenza del prodotto

La confezione contiene:

- Aspirapolvere con filtraggio ad acqua e presa di corrente
- Filtro in tessuto lavabile
- Filtro cilindrico serbatoio superiore
- Spazzola da pavimenti
- Tubo rigido in 2 sezioni (opzione: estensibile in metallo)
- Tubo corrugato flessibile in plastica
- Bocchetta a fessura
- Manuale di istruzioni

In caso di mancanza di una o più parti nella confezione, rivolgersi immediatamente al Rivenditore senza mettere in uso il prodotto.

Successivi reclami non potranno essere accettati.



Nota: l'immagine ha il solo scopo di rappresentare le parti generiche. Il produttore si riserva di apportare modifiche senza preavviso.

Legenda

- | | |
|-------------------------------------|-----------------------------|
| 1. Presa corrente utensile | 11. Tubo aspirazione |
| 2. Interruttore ON/OFF | 12. Alloggiamento accessori |
| 3. Maniglia | 13. Serbatoio superiore |
| 4. Avvolgicavo | 14. Serbatoio inferiore |
| 5. Presa uscita aria | 15. Innesto ruote |
| 6. Tasto controllo velocità | 16. Scarico |
| 7. Entrata aria filtro acqua | 17. Base |
| 8. Uscita aria filtro inferiore | 18. Ruote |
| 9. Clip accesso serbatoio inferiore | 19. Serbatoio |
| 10. Attacco tubo aspirazione | 20. Entrata aria |

Montaggio

Attenzione, non collegare la presa elettrica durante le fasi di montaggio e seguire la sequenza indicata.

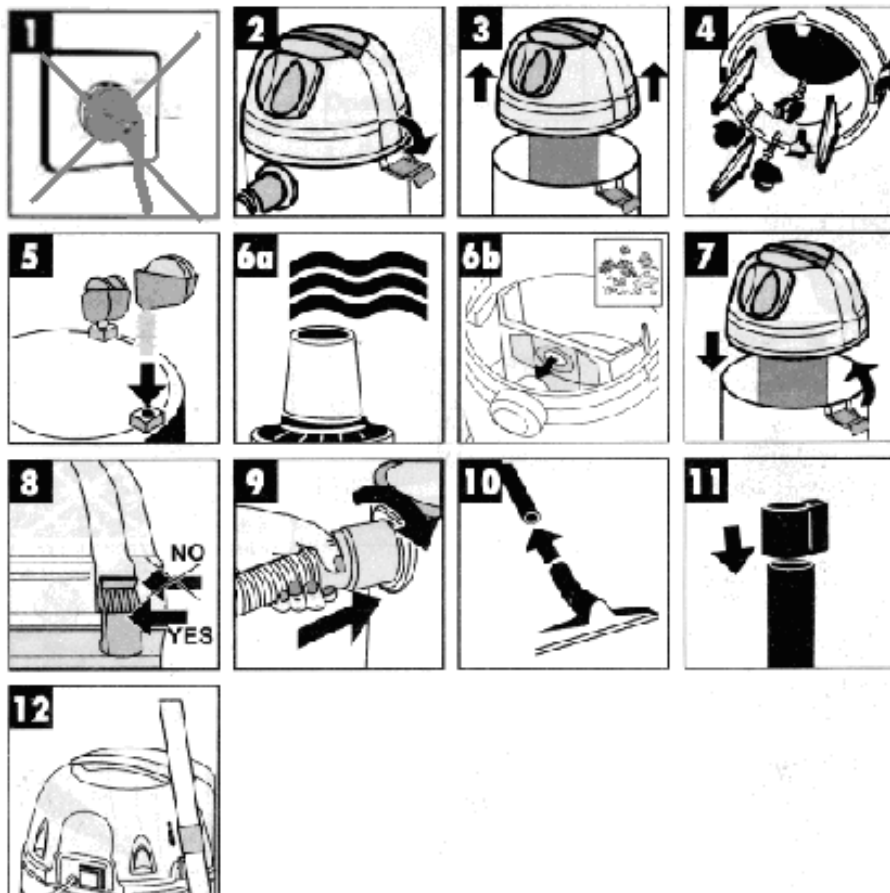

Dopo aver verificato lo scollegamento dalla rete (1), rimuovere il fermo a clip superiore (2) ed estrarre il corpo motore (3) dentro il quale sono posizionati gli accessori e le parti da montare (4). Estrarre tutto, montare le ruote (5), inserire il filtro in plastica per l'aspirazione di liquidi (6a). E'

anche possibile l'uso con aspirazione di sola polvere usando un sacchetto di carta (non in dotazione) per il serbatoio inferiore, o il sacchetto in tessuto lavabile nella stessa posizione (6b). Quindi riporre il blocco motore sul serbatoio superiore e fissarlo con la clip facendo attenzione al bloccaggio (8). Inserire quindi il tubo di aspirazione flessibile nell'alloggiamento superiore (9) esercitando la pressione necessaria e ruotando il tubo fino a che non sia bloccato nella sua sede. Nel tubo di plastica inferiore collegare l'accessorio preferito (spazzola o bocchetta a fessura (10) e collegare il secondo tubo (opzione: tubo estensibile in metallo), che andrà a sua volta collegato al tubo flessibile.

Per l'aspirazione di materiali asciutti o umidi, o moderate quantità di liquido, si consiglia l'uso della spazzola, mentre per l'aspirazione di polveri interstiziali e liquidi in quantità si consiglia l'uso della bocchetta a fessura.

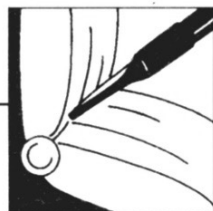
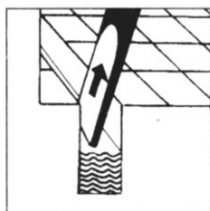
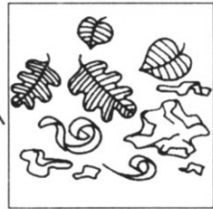
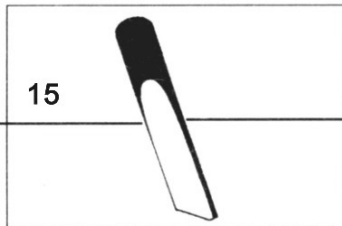
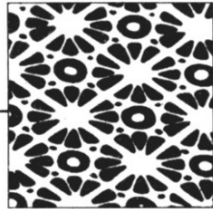
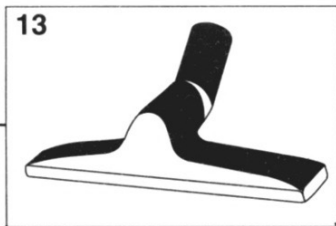
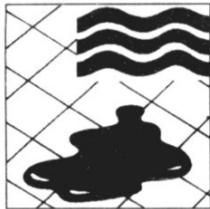
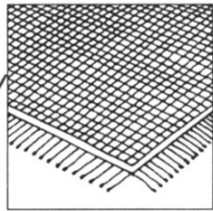
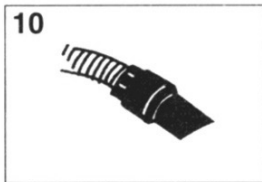

Utilizzo

Questo aspiratore è dotato di 2 serbatoi distinti, superiore e inferiore. L'aria passa attraverso il tubo di aspirazione all'interno del primo filtro (2) inferiore (bag) in tessuto lavabile, quindi viene convogliata attraverso il tubo (4) sulla parte superiore. A questo punto la polvere è già stata abbattuta per la quasi totalità.

Quando l'aria passa attraverso il serbatoio superiore (3), lo strato d'acqua (che deve essere aggiunto se si desidera maggiore capacità filtrante) esercita una ulteriore funzione di abbattimento delle polveri sottili .

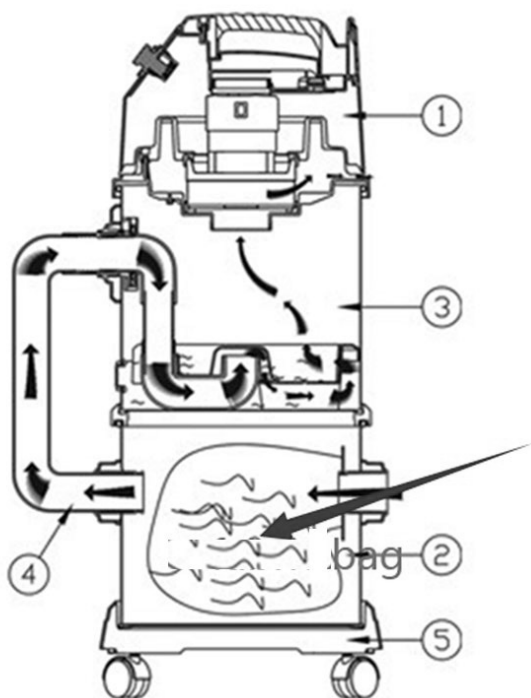

Infine l'ultimo filtro (3) trattiene qualsiasi altra impurità e previene il contatto col motore dei residui.

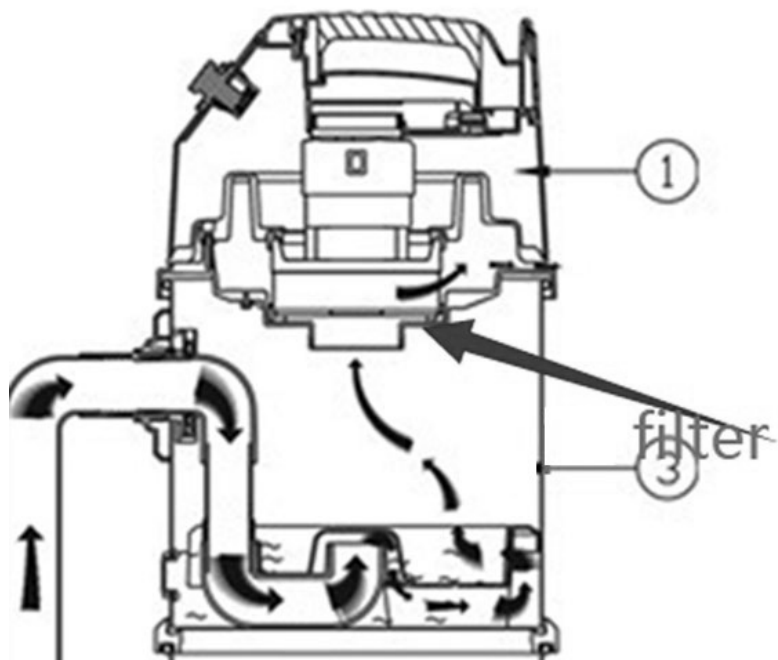



Finestra controllo livello
acqua per filtraggio
(LIVELLO CORRETTO: METÀ
ALTEZZA)

PRIMA DI INIZIARE L'ASPIRAZIONE, per ottenere il filtraggio con acqua, smontare la parte superiore del motore e rifornire con acqua pulita fino al raggiungimento del livello corretto nel serbatoio superiore (vedere figura). Rimontare quindi la parte superiore sul serbatoio e assicurarla con la clip di sicurezza.

ATTENZIONE: non eccedere il livello di acqua consigliato per il filtraggio (metà livello finestra laterale trasparente di controllo).

Dopo aver inserito gli accessori desiderati a seconda della funzione, inserire la spina in una presa di alimentazione che soddisfi le specifiche sull'etichetta di classificazione (230V/50Hz) e premere il pulsante di

accensione/spegnimento su (I).

USO PRESA ELETTRICA. Se si desidera invece utilizzare la presa aggiuntiva a cui collegare un utensile elettrico, ricordarsi che la potenza massima collegabile è 2000W (NON ECCEDERE questa potenza per nessun motivo).

AVVIO ASPIRAZIONE: pulsante su “I”. L’aspirazione si avvia, la presa di corrente non è attiva.

AVVIO CON PRESA ELETTRICA E UTENSILE. Pulsante su “II”

REGOLAZIONE POTENZA: da 1000 a 1400 W, agendo sul selettore sulla parte superiore dell’aspiratore (NOTA: alcune versioni potrebbero non essere provviste di variatore di potenza)

SPEGNIMENTO: pulsante su “0”

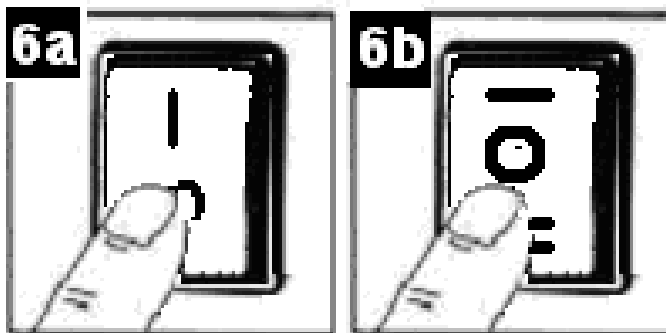

SCARICO DELLA POLVERE, DEI RESIDUI E DELL’ACQUA DI FILTRAGGIO DAI SERBATOI

Spegnere l’aspirapolvere (“0”), scollegare la presa elettrica.

Quindi agendo sulla clip di chiusura del serbatoio inferiore, scollegare al corpo superiore e svuotare il contenitore di carta o tessuto inserito nel tubo

di aspirazione, avendo cura di non disperdere le polveri sottili nell'ambiente.

Nota: alcune versioni potrebbero differire.

Rimontare ora il serbatoio inferiore e procedere, a fine pulizia, con lo svuotamento del serbatoio superiore, scollegandolo dal corpo motore. Smaltire l'acqua di filtraggio secondo le normative locali.

NOTA: la frequenza dello svuotamento dei serbatoi dipende dall'entità della pulizia. Si consiglia di controllare anche più volte durante la pulizia il livello dei residui nella borsa lavabile del serbatoio inferiore. Per il filtraggio ad acqua, a meno di lavori particolarmente gravosi, è sufficiente eseguire il cambio e svuotamento del serbatoio superiore a fine lavoro.

Manutenzione e pulizia dell'aspirapolvere

Scollegare l'apparecchio dalla corrente elettrica.

- Sganciare le clip laterali, sollevare tramite la maniglia superiore il blocco motore dell'aspiratore
- Rimuovere il filtro cilindrico e scuoterlo (è possibile soffiare con aria compressa il materiale depositato). Svuotarlo avendo cura di non disperdere polveri sottili nell'ambiente. Se umido, lasciarlo asciugare per prevenire la formazione di muffe
- Pulire l'interno del fusto e le parti esterne dell'aspirapolvere con un panno umido.
- Verificare che il tubo di aspirazione collegato agli accessori non sia intasato, nel caso liberarlo
- Svuotare e asciugare il serbatoio superiore con l'acqua di filtraggio

ATTENZIONE! Non lavare alcun componente a. macchina (lavatrice, lavastoviglie o simile).

Non usare detergenti a base acida e basica (liquidi e diluenti), dal momento che questi danneggerebbero le superfici in plastica.

Qualora qualsiasi componente soggetta ad usura fosse danneggiata o non efficace (es: filtri, spazzole etc) sostituirla solo un'altra identica approvata dal Produttore.

NOTA: La frequenza della sostituzione di queste parti dipende dall'entità e dalle condizioni di utilizzo.

Caratteristiche tecniche

Codice prodotto Vinco: 45038

Codice modello: JN503506

Nome prodotto: Aspirasolidi Liquidi Hyundai con filtro polveri sottili ad acqua

Potenza nominale e tensione di utilizzo: 1400W a 230V/50Hz

Potenza aspirazione: ≥ 17 Kpa

Massima dimensione residui aspirabili: mm. 10

Rumorosità: 80 dB

Lunghezza tubo flessibile: mt 2,5

Lunghezza cavo elettrico: mt 4

Capacità contenitore aspirazione e tipologia: serbatoio inferiore + superiore ad acqua da 38 litri complessivi, in acciaio inox

Tipo Filtro: nel serbatoio inferiore, in tessuto lavabile (a seconda delle versioni), nel serbatoio superiore, filtraggio ad acqua e filtro cilindrico.

Spazzola multi superficie antigraffio: indicata per qualsiasi superficie, dal parquet in legno alla ceramica al laminato.

Bocchetta a fessura: interstizi e liquidi

Tubo rigido: in 2 sezioni o estensibile in acciaio inox (a seconda delle versioni)

Dati logistici

Dimensioni confezione mm 400x385x840;

Peso netto/lordo: kg 6,2/6,6

Conservazione e stoccaggio

Riporre sempre il prodotto dopo averlo accuratamente pulito come descritto precedentemente nella sezione manutenzione.

Assicurarsi che tutte le parti siano perfettamente asciutte dopo aver eseguito la pulizia e prima di riporre il prodotto in un luogo sicuro, fresco, asciutto, al riparo dagli oggetti atmosferici e non esposto a gas e fumi infiammabili, sostanze pericolose, polveri in sospensione.

Risoluzione dei problemi

Possono verificarsi guasti sulle apparecchiature elettriche. Queste possono non essere dovute a difetti del dispositivo stesso.

Per risolvere ulteriori problemi, contattate il vostro Rivenditore o l'Assistenza Vinco Srl.

Pericolo!

Non tentare mai di riparare da soli un dispositivo danneggiato, o un dispositivo ritenuto difettoso: si può mettere in pericolo se stessi e gli altri. Le riparazioni possono essere eseguite in sicurezza solo da personale specializzato.

CONDIZIONI DI GARANZIA

Il presente apparato è stato prodotto e controllato secondo metodi di controllo qualità in conformità e nel rispetto delle disposizioni legali del Paese in cui è stato acquistato. Il periodo di garanzia decorre dal giorno dell'acquisto ed è valido nei termini di legge. Per far valere la garanzia, è necessario presentare al Rivenditore copia dello scontrino d'acquisto, ricevuta fiscale o fattura commerciale che ne comprovi l'acquisto.

Durante il periodo di garanzia, tutti i difetti attribuibili a materiali difettosi e/o di fabbricazione saranno eliminati gratuitamente. **Eventuali reclami devono essere comunicati immediatamente al Rivenditore.**

La garanzia decade in caso di interventi intrapresi da parte dell'acquirente o da terzi. Danni derivanti da uso improprio, da collegamento alla presa elettrica non idoneo, o movimentazione errata, nonché da cause di forza maggiore quali l'esposizione alle intemperie e fenomeni naturali, fanno decadere la garanzia.

Le parti soggette ad usura, come parti soggette a rotazione, guarnizioni, membrane, filtri o simili sono escluse dalla garanzia.

Tutti i componenti sono stati realizzati con la massima cura e materiali di alta qualità e sono progettati per un lungo ciclo di vita. Tuttavia, l'usura dipende anche dal tipo di utilizzo, dalla frequenza d'uso e dalla manutenzione delle parti interne.

In caso di necessità per malfunzionamento o guasto, rivolgersi sempre e solo al Rivenditore presso il quale è stato acquistato il prodotto, che è autorizzato da Vinco a fornire assistenza sui propri prodotti aspirapolvere. Il Rivenditore del prodotto Vinco può riservarsi, in conformità con la legislazione vigente e in accordo con Vinco, la possibilità di riparare o sostituire le parti difettose, o in alternativa di sostituire l'intero dispositivo. Le parti o i prodotti sostituiti diventeranno di proprietà del Rivenditore che gestirà con Vinco tutte le problematiche inerenti i prodotti aspirapolvere. Le presenti condizioni di garanzia sono parte integrante del Certificato di Garanzia contenuto nel presente manuale.

Se il vostro dispositivo non funziona correttamente, prima di rivolgervi al Rivenditore, vi preghiamo di verificare in primo luogo se il malfunzionamento sia dovuto a un difetto o ad un'altra causa esterna.

TUTTE LE SPESE SOSTENUTE PER RECLAMI NON AUTORIZZATI o per prodotti non coperti da garanzia, verranno addebitati.

Far riferimento al Certificato di Garanzia contenuto nel presente manuale. Per qualsiasi informazione sui prodotti Vinco, è possibile consultare il sito www.vincoasti.it nel quale sono presenti schede tecniche e risposte alle domande più comuni (FAQ).

L'Assistenza Tecnica Vinco inoltre è disponibile a chiarire qualsiasi dubbio sul funzionamento dei prodotti scrivendo a: assistenza@vincoasti.it.

NORME DI TUTELA DELL'AMBIENTE

SMALTIMENTO

I nostri imballaggi sono realizzati con materiali innocui per l'ambiente.

Possono essere riciclati e l'imballo esterno è in cartone.

Se si desidera smaltire la confezione, si prega di effettuarlo in modo tale da non causare danni all'ambiente.

RAEE



Il simbolo  posto sull'apparecchio indica la raccolta separata delle apparecchiature elettriche ed elettroniche. Al termine della sua vita l'apparecchio non deve essere smaltito come rifiuto municipale solido misto, ma smaltito presso un centro di raccolta specifico situato nella vostra zona oppure riconsegnandolo al distributore all'atto dell'acquisto di un nuovo apparecchio dello stesso tipo ed adibito alle stesse funzioni. Questa procedura di raccolta separata delle apparecchiature elettriche ed elettroniche viene effettuata in visione di una politica ambientale comunitaria con obiettivi di salvaguardia, tutela e miglioramento delle

qualità dell'ambiente e per evitare effetti potenziali sulla salute umana dovuti alla presenza di sostanze pericolose in queste apparecchiature o ad un uso improprio delle stesse o di parti di esse.

Attenzione! Uno smaltimento non corretto di apparecchiature elettriche ed elettroniche

potrebbe comportare sanzioni.

I filtri usati possono essere gettati come rifiuto domestici.

Importante!

Se in conseguenza a lunghi periodi d'utilizzo, l'aspirapolvere non fosse più riparabile, assicuratevi che sia mantenuto integro come singola unità fino ad essere smaltito in maniera adeguata ad evitare danni per l'ambiente.

Esploso

JN-506水过滤

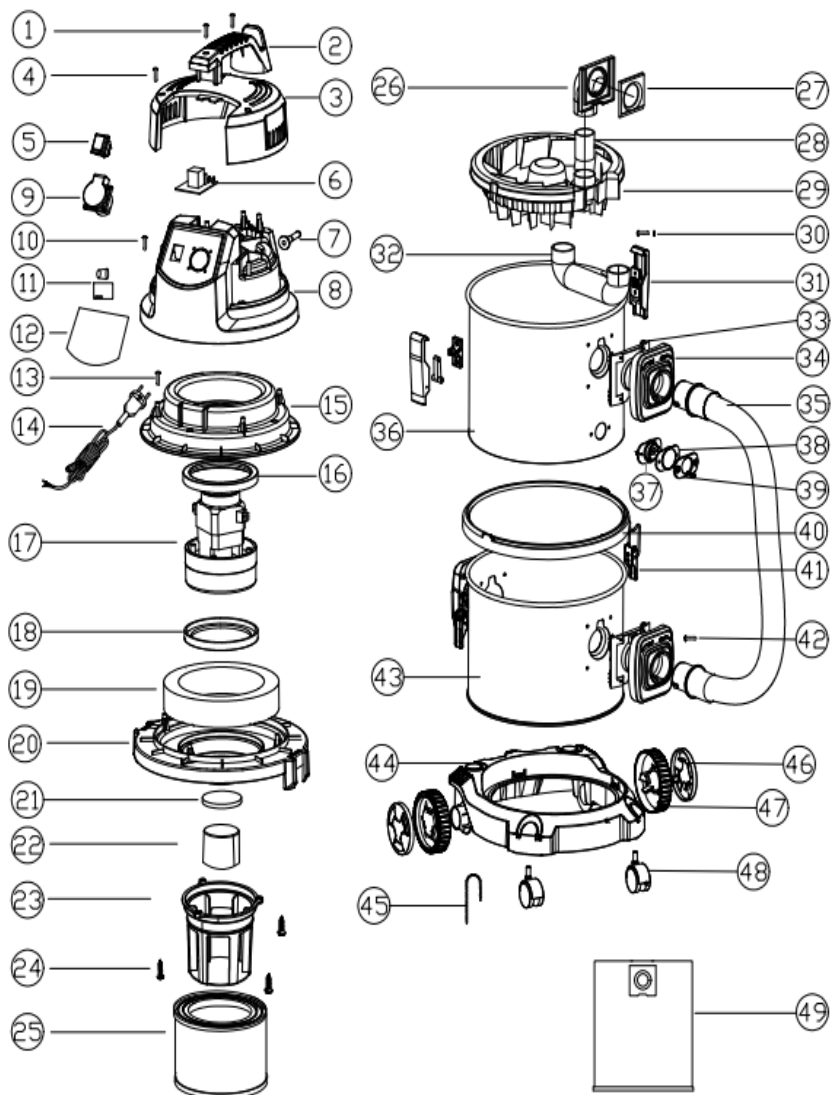

Ricambi

Rif. esploso	Name	Codice VINCO	EAN	Descrizione
NA	crevice tool	45043	8028815450430	accessorio aspirazione - bocchetta piatta
NA	long square brush	45042	8028815450423	accessorio aspirazione - spazzola wet & dry
35	32mm connection hose	91703	8028815917032	accessorio aspirazione - tubo serbatoi aspirasolidi liquidi ad acqua
NA	suction flexible hose	91704	8028815917049	accessorio aspirazione - tubo flessibile
44+45+46+47	base+wheels set	91403	8028815914031	corpo macchina - base con ruote per aspiratore ad acqua 38 litri
30+31	clamp set	91401	8028815914017	fermagli - set serbatoio superiore
41	metal clamp set	91402	8028815914024	fermagli - set serbatoio inferiore
19	noise reduction sponge	45039	8028815450393	filtro - spugna aspirasolidi e liquidi
48	fabric bag	45041	8028815450416	filtro - tessuto aspirazione
23+24+25	HEPA Filter set	45040	8028815450409	Filtro HEPA kit
6	PCB board	91700	8028815917001	scheda aspirazione - aspirasolidi liquidi ad acqua
5	on/off switch	91701	8028815917018	tasto on off - aspirasolidi liquidi ad acqua
11	variable switch & PCB	91702	8028815917025	variatore potenza - aspirasolidi liquidi ad acqua

Condizioni di Garanzia e Assistenza Tecnica

Fatte salve le “condizioni di decadenza della garanzia legale” riportate in questo libretto, il Rivenditore Hyundai Power Products applicherà le condizioni previste dalla normativa in vigore.

Hyundai Power Products by Vinco Srl, applica una garanzia commerciale a supporto dell'attività del Rivenditore.

Il Rivenditore e il Consumatore finale possono rivolgersi quindi direttamente al Centro di Assistenza Tecnica Vinco Srl per:

- **Informazioni tecniche su uso e manutenzione.**
- **Interventi relativi all'assistenza tecnica del prodotto**, quali riparazione o sostituzione del prodotto, qualora il cliente sia in possesso di documento di acquisto precedente i 24 mesi dalla data della presentazione della problematica. Il servizio è disponibile a pagamento anche per i prodotti fuori garanzia e comprende ritiro e riconsegna presso l'indirizzo del richiedente. L'Assistenza Tecnica Vinco Srl può demandare a terze parti lo svolgimento di operazioni di riparazione autorizzate.
- **Servizio di ritiro a domicilio.** Per alcune categorie di prodotto è prevista, **quando indicato sulla confezione del prodotto**, il servizio di ritiro a domicilio del Cliente, riparazione e riconsegna a titolo gratuito, per tutta la durata della garanzia legale. Il ritiro a domicilio viene accordato a insindacabile giudizio del servizio di Assistenza Tecnica Vinco Srl (fermi restando tutti gli altri obblighi di garanzia legale).
- **Invio a titolo gratuito di parti o ricambi** per prodotti in Garanzia legale. Tale invio viene deciso a insindacabile giudizio del servizio di Assistenza Tecnica Hyundai Power Products by Vinco Srl

qualora riguardi la sostituzione di parti secondarie o con funzione estetica. Tutti i ricambi che riguardano la manutenzione ordinaria (elenco indicativo non esaustivo: candele, filtri, oli) sono sempre a pagamento.

Assistenza Tecnica Hyundai Power Products by Vinco Srl

È possibile contattare l'Assistenza nei seguenti modi.

- **Compilando l'apposito Form sul sito www.vincoasti.it** alla sezione "Assistenza"
- **Call Center Tecnico.** Attivo tutti i giorni lavorativi negli orari 10-12/15-17:

0141 176.63.15

- **E-mail.** Per l'attivazione dei servizi di Assistenza o per conoscere lo stato di una riparazione:

assistenza@vincoasti.it

per la richiesta di ricambi:

ricambi@vincoasti.it

- **Fax.** Nel caso non fosse disponibile l'utilizzo di una casella e-mail è possibile inviare la propria richiesta di assistenza al numero:

0141 35.12.85

Assistenza Tecnica Hyundai Power Products by Vinco Srl, Viale Giordana 7, 10024 Moncalieri

Attenzione: il servizio di Assistenza Tecnica non è aperto al pubblico. Contattare il numero telefonico 0141 176.63.15



DICHIARAZIONE DI CONFORMITÀ CE

(Ai sensi delle direttive EMC 2014/30/UE Allegato IV e LVD 2014/35/UE Allegato IV)

VINCO S.r.l. - Piazza Statuto n.1 - 14100 Asti

DICHIARA

sotto alla propria responsabilità, che la seguente apparecchiatura, identificata come:

Tipo: aspirapolvere

Modello: JN506-1-1400W

Marca: HYUNDAI

Numero serie: N/A

Mese e anno di fabbricazione: aprile 2021

soddisfa i pertinenti requisiti delle seguenti Direttive:

LVD 2014/35/UE

EMC 2014/30/UE

RoHS 2015/863/UE

Norme armonizzate:

EN 62233:2008

EN 60335-2-2:2010+A11:12+A1:13

EN 60335-1:2012+AC:14+A11:14

EN 55014-1:2006/+A1:2009+A2:2011

EN 55014-2:1997/+A1:2001/+A2:2008

EN 61000-3-2:2014

EN 61000-3-3:2013

La persona autorizzata a costituire il fascicolo tecnico, stabilita nell'Unione Europea, è il Sig. Daniele Nossa, presso VINCO S.r.l. Piazza Statuto n.1 - 14100 Asti, Italia.

Asti, 27/04/2021

Luogo e data

Legale rappresentante (Lidio Conti)

CERTIFICATO DI GARANZIA

Vinco s.r.l. - P.zza Statuto,1 - 14100 Asti - Italy

Modello: _____ Codice: _____

Data di acquisto _____

QUESTO CERTIFICATO NON DEVE ESSERE SPEDITO MA CONSERVATO UNITAMENTE ALL'IMBALLO ORIGINALE

La garanzia ha validità soltanto se corredata da **RICEVUTA FISCALE**,
Vi consigliamo quindi di allegarla al presente certificato di garanzia.

La garanzia ha valore per un periodo di 2 anni dalla data di acquisto (un anno in caso di beni strumentali) e viene comprovata da un documento valido agli effetti fiscali, rilasciato dal venditore autorizzato, riportante la ragione sociale dello stesso e la data in cui è stata effettuata la vendita. Affinché la garanzia sia operativa, è necessario che il certificato di garanzia sia conservato unitamente ad uno dei documenti validi agli effetti fiscali riportante gli estremi identificativi del prodotto, e che entrambi siano esibiti in caso di intervento da parte di personale tecnico dei Centri Assistenza Autorizzati.

Questo certificato di garanzia si riferisce alle condizioni di Garanzia Convenzionali del Produttore nei confronti del Consumatore e non pregiudica i diritti della Garanzia Europea (previsti dalla Dlgs 206/2005 Codice del Consumo).

Per fruire del servizio di assistenza tecnica in garanzia, il consumatore può:

1. recarsi presso il punto vendita senza alcuna incombenza ulteriore; 2. richiedere il servizio aggiuntivo di assistenza con ritiro a domicilio. Il servizio è aggiuntivo e non sostitutivo rispetto a quello di cui al punto 1 e si applica solo alle tipologie di prodotti previste da Vinco. Invitiamo a contattare Vinco allo scopo di verificare se il prodotto possa usufruire di questo servizio.

All'interno del periodo di garanzia, Vinco S.r.l. si impegna a sostituire o riparare gratuitamente le parti componenti l'apparecchio che risultino difettose all'origine per vizi di fabbricazione, senza alcuna spesa per il consumatore.

Non sono coperte dalla garanzia tutte le parti che dovessero risultare difettose a cause di negligenza o trascuratezza nell'uso (mancata osservanza delle istruzioni per il funzionamento dell'apparecchio), errata installazione o manutenzione, manutenzione operata da personale non autorizzato, danni da trasporto, ovvero di circostanze che, comunque, non possono farsi risalire a difetti di fabbricazione dell'apparecchio. Sono esclusi dalle prestazioni in garanzia gli interventi inerenti l'installazione e l'allacciamento agli impianti di alimentazione nonché le manutenzioni citate nel libretto di istruzioni. Non sono inoltre coperti da garanzia le avarie causate da urti, manomissioni o installazioni improprie. Questo certificato di garanzia è valido solo se l'apparecchiatura è venduta ed installata sul territorio italiano (compresi la Repubblica di San Marino e la Città del Vaticano). La richiesta di intervento per riparazioni in garanzia verrà evasa con prontezza dagli organi competenti, compatibilmente con le esigenze di carattere organizzativo. Il produttore non potrà comunque rispondere di disagi dipendenti da eventuali ritardi nell'esecuzione dell'intervento. Il consumatore finale dovrà presentare l'apparecchio da riparare in garanzia presso il punto vendita, unitamente al documento fiscale di acquisto ed al certificato di garanzia. Il produttore declina inoltre ogni responsabilità per eventuali danni che possano, direttamente o indirettamente, derivare a persone, cose ed animali domestici in conseguenza della mancata osservanza di tutte le prescrizioni indicate nell'apposito Libretto Istruzioni e concernenti specialmente le avvertenze in tema di installazione, uso e manutenzione dell'apparecchio. Qualora l'apparecchio venisse riparato presso uno dei Centri Assistenza Autorizzati indicati dal produttore, i rischi di trasporto relativi saranno a carico dell'utente nel caso di invio diretto ed a carico del Servizio nel caso di ritiro presso l'utente.

HYUNDAI
POWER PRODUCTS

Importato e Distribuito da Vinco S.r.l.
Pzza Statuto,1 – 14100 Asti (AT) ITALY
Tel: +39 0141 351284 Fax: +39 0141 351285
E-mail: info@vincoasti.it - www.vincoasti.com

CENTRO RICAMBI E ASSISTENZA:

Viale Giordana, 7 - 10024 Moncalieri (TO) - ITALIA Tel: +39 0141/1766315
Assistenza e-mail: assistenza@vincoasti.it - Ricambi: ricambi@vincoasti.it

MADE IN CHINA