

ISTRUZIONI PER  
COLONNA ATTREZZATA

# CRIO

## COMPONENTI :

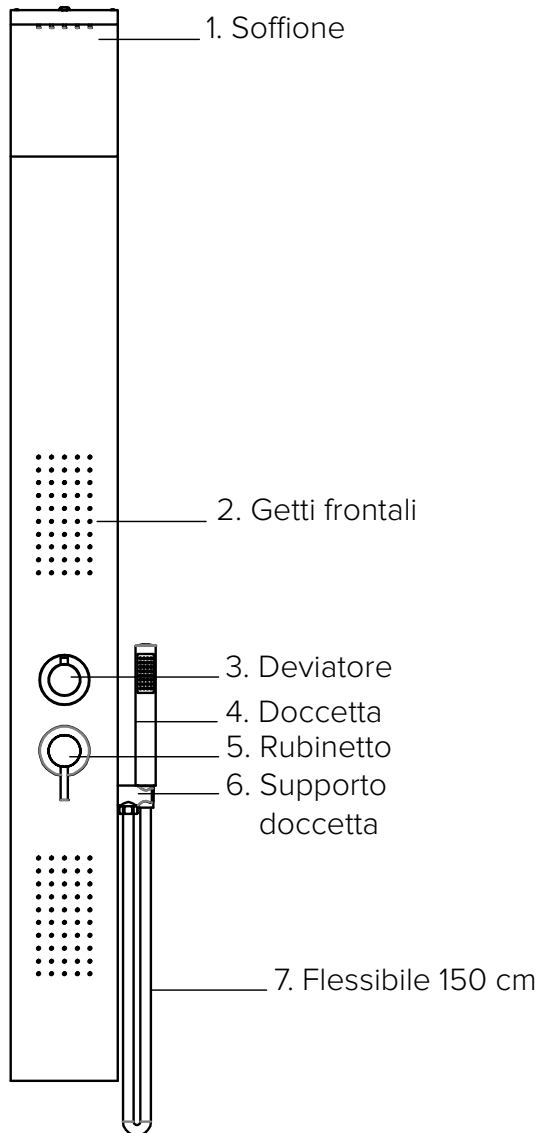

## PARTE POSTERIORE :

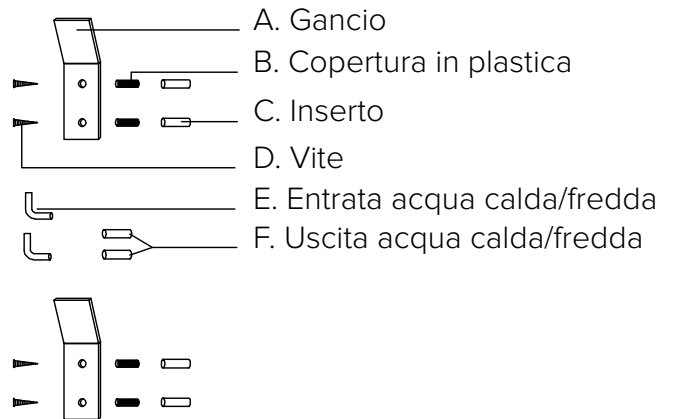

## ISTRUZIONI ASSEMBLAGGIO

1. Scegliere la giusta collocazione per la colonna.
2. Fissare nella corretta posizione il gancio.
3. Collegare i tubi di acqua calda e fredda alle apposite uscite.

## ATTENZIONE :

1. Prima dell'installazione, misurare l'esatta distanza dei due ganci sul retro del pannello.
2. Generalmente la colonna CRIO viene installata calcolando una distanza da terra di 60/70 cm, raggiungendo un'altezza max di 2,2/2,4 m. E' comunque possibile installarla in base alle proprie esigenze

Attrezzi necessari per il montaggio

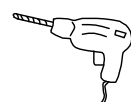

# ISTRUZIONI di MONTAGGIO

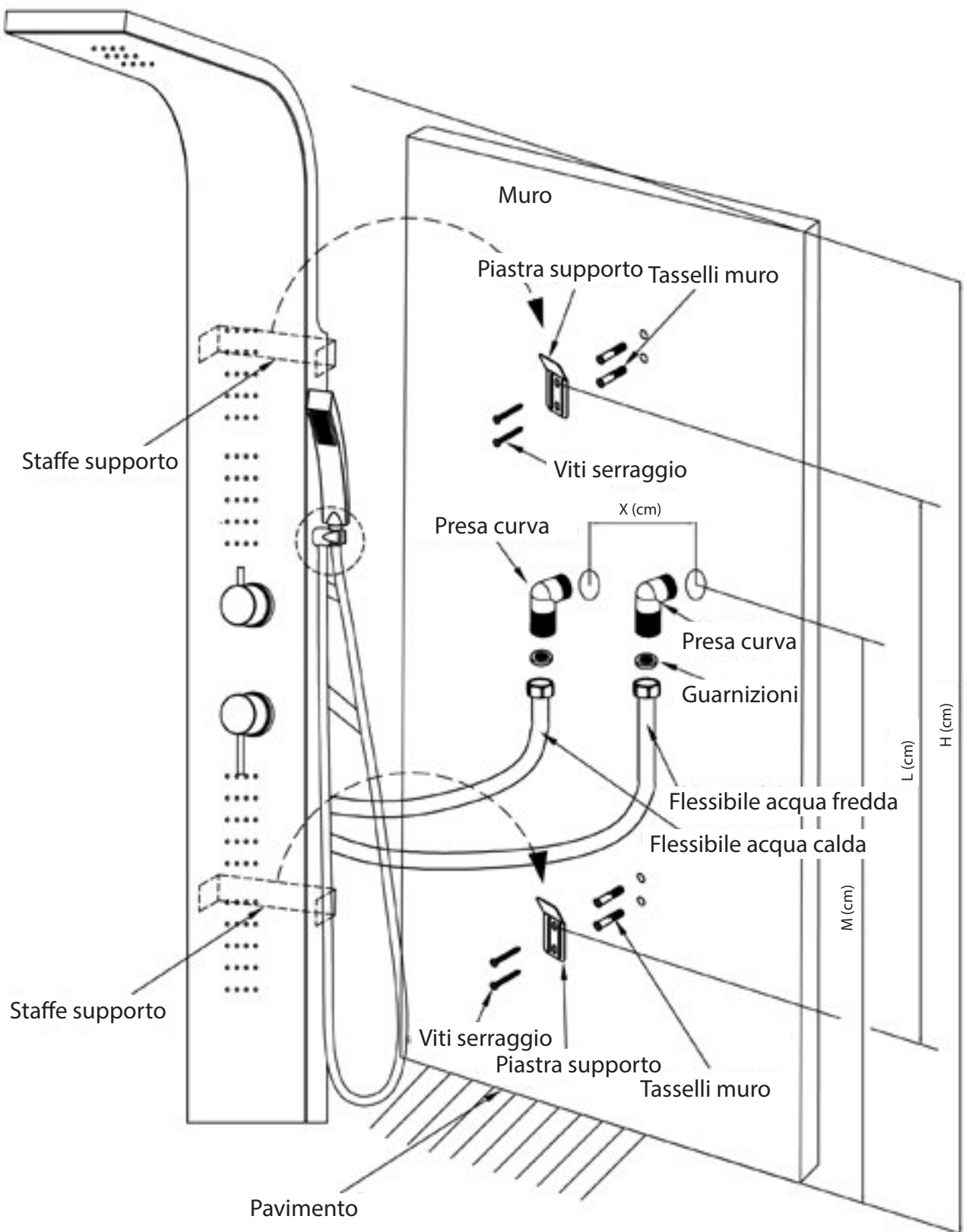

ART. 1000

# PANNELLO DOCCIA

## I. INSTALLAZIONE

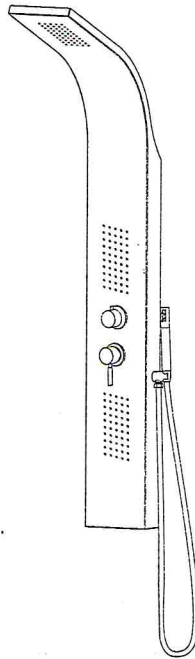

- 1) Scegliere l'angolo migliore sul quale posizionare il pannello. Determinare l'altezza ideale per fissare la staffa ad angolo. Segnare la posizione, perforare e fissare la staffa.
- 2) Dopo essersi assicurati che la staffa è fissata al muro, collegare il pannello ai tubi di alimentazione acqua ed inserire le guarnizioni per evitare perdite.

## II. ACCESSORI

Pannello, tasselli, staffa, viti, soffione, guarnizioni, doccia.

## III. UTILIZZO

- 1) Per cambiare le posizioni di uscita dell'acqua girare in senso orario il controllo e scegliere l'uscita preferita

## IV. AVVERTENZE

- \*Utilizzare il prodotto solo come descritto in precedenza
- \*Evitare il contatto diretto tra i getti d'acqua e gli occhi, le orecchie o altre parti sensibili del corpo
- \*Utilizzare il controllo per selezionare la pressione e la temperatura preferita
- \*Evitare di utilizzare la massima potenza dei getti d'acqua contro il corpo per evitare possibili abrasioni.
- \*Supervisionare l'utilizzo da parte dei bambini
- \*Evitare di esporre il prodotto nelle vicinanze di prese elettriche
- \*Evitare di esporre il prodotto a fonti di calore

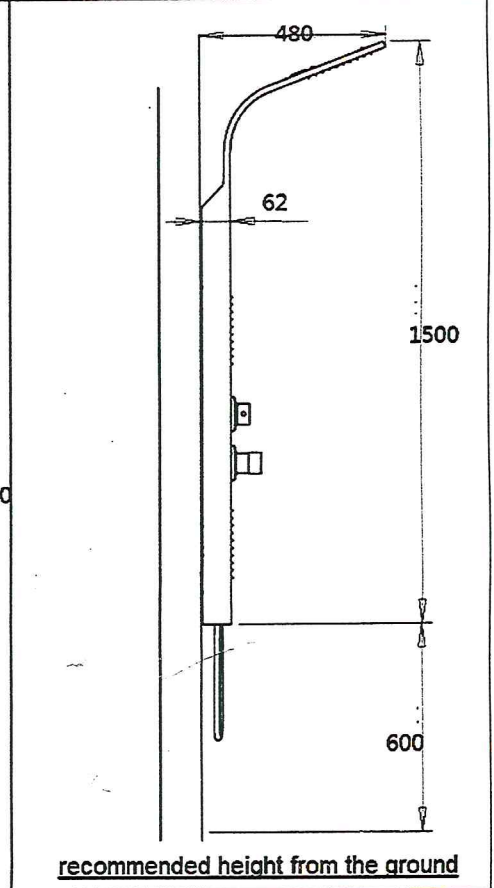
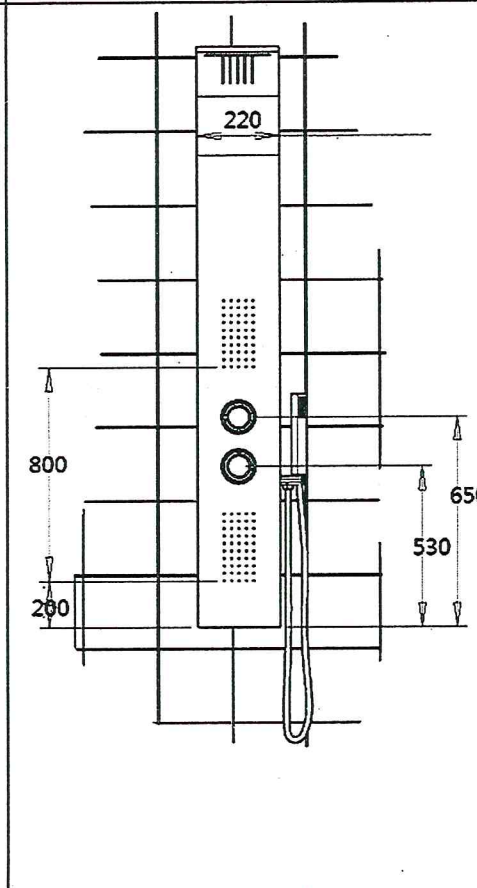
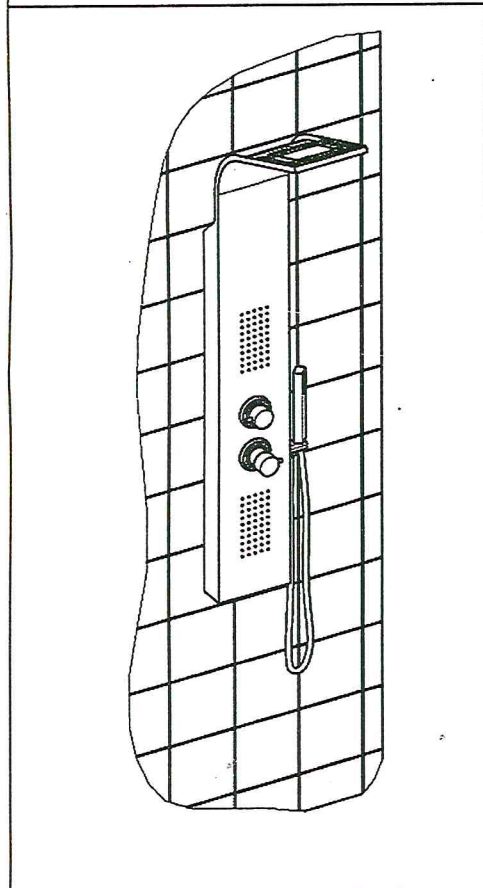
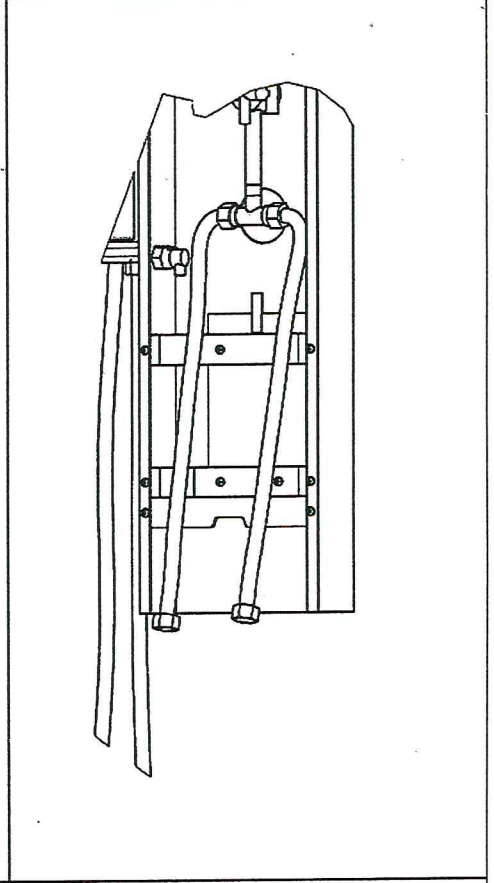
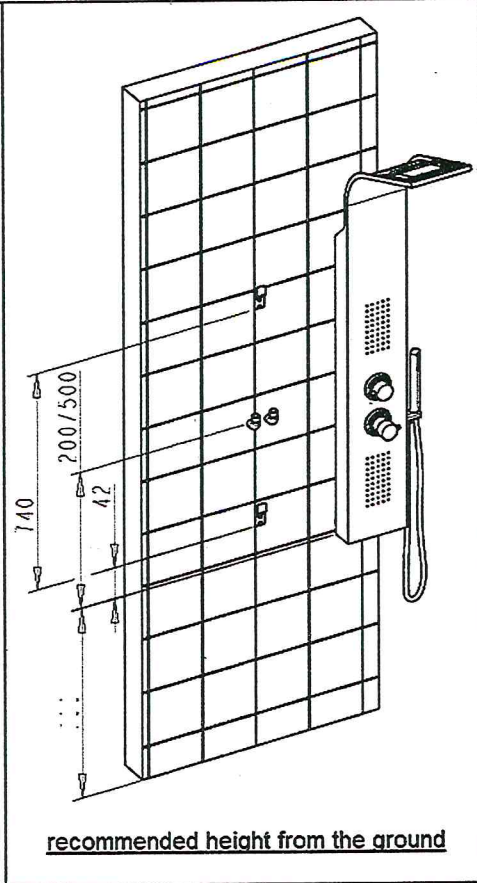
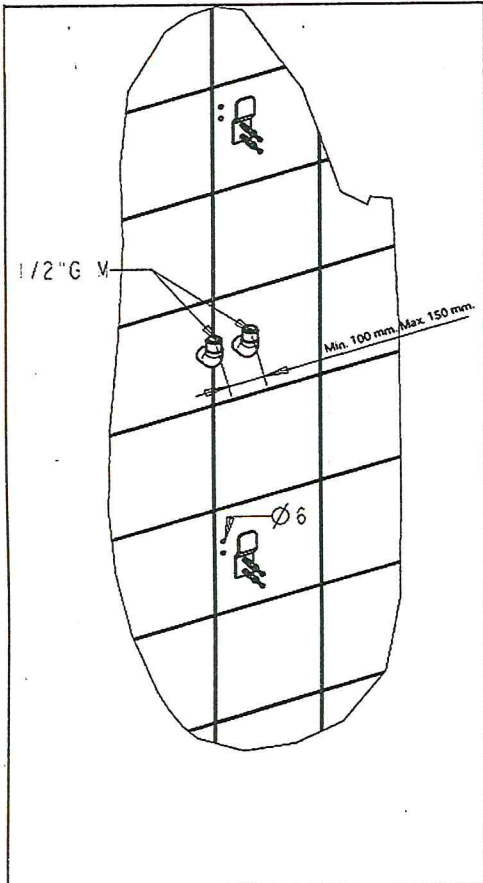

# PANNELLO DOCCIA

ART. h002

## I. INSTALLAZIONE

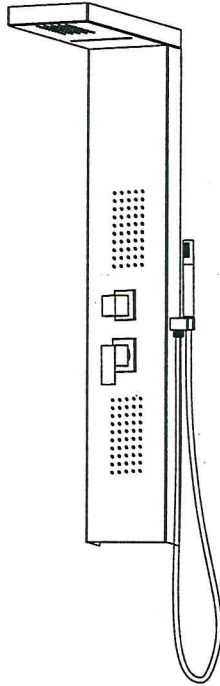

- 1) Scegliere l'angolo migliore sul quale posizionare il pannello. Determinare l'altezza ideale per fissare la staffa ad angolo. Segnare la posizione, perforare e fissare la staffa.
- 2) Dopo essersi assicurati che la staffa è fissata al muro, collegare il pannello ai tubi di alimentazione acqua ed inserire le guarnizioni per evitare perdite.

## II. ACCESSORI

Pannello, tasselli, staffa, viti, soffione, guarnizioni, doccetta.

## III. UTILIZZO

- 1) Per cambiare le posizioni di uscita dell'acqua girare in senso orario il controllo e scegliere l'uscita preferita

## IV. AVVERTENZE

- \*Utilizzare il prodotto solo come descritto in precedenza
- \*Evitare il contatto diretto tra i getti d'acqua e gli occhi, le orecchie o altre parti sensibili del corpo
- \*Utilizzare il controllo per selezionare la pressione e la temperatura preferita
- \*Evitare di utilizzare la massima potenza dei getti d'acqua contro il corpo per evitare possibili abrasioni.
- \*Supervisionare l'utilizzo da parte dei bambini
- \*Evitare di esporre il prodotto nelle vicinanze di prese elettriche
- \*Evitare di esporre il prodotto a fonti di calore



h002

